



RISEBA

**vizuālās
identitātes
vadlīnijas**

2024.

LOGO	4
Logo krāsas	5
Logo grafiskā zīme	6
Logo teksta daļa	7
Monohromais logo	8
Logo uz krāsas	9
Logo apverošā zona	10
Kā logo nelietot	11
Paplašinātais RISEBA logo	12
Paplašinātais RISEBA struktūrvienību logo I 1. versija	13
Paplašinātais RISEBA struktūrvienību logo I 2. versija	14
Paplašinātais RISEBA struktūrvienību logo I 3. versija	15
Paplašinātais RISEBA fakultāšu logo	16
Logo ieteicamie izmēri	17
Logo ar RISEBA saukli	18
Logo novietojums A4 lapā	19
Logo novietojums A3 lapā	20
Logo novietojums A5 lapā	21
Logo novietojums lapā I centrēts	22
BURTI	23
RISEBA burtveidols - Nunito Sans	24
Nunito Sans Extra Light, Extra Light Italic, Light, Light Italic	25
Nunito Sans Regular, Regular Italic, Semi Bold, Semi Bold Italic	26
Nunito Sans Bold, Bold Italic, Extra Bold, Extra Bold Italic	27
KRĀSAS	28
Primārās, sekundārās un papildkrāsas	29
Krāsu palete & augstskolas vērtības	30
Krāsu lietošana ar Transparency Multiply filtru	31
Krāsu lietošanas koncepcija	32
VIZUĀLIE RISINĀJUMI	33
Vizuālie risinājumi & sauklis	34
Vizuālo materiālu izkārtojuma kompozīcijas principi & zelta griezumš	35
Attēlu izkārtojums kā kaleidoskopiskas kolāžas	36
Vizuālie risinājumi - attēlu moodboard	37

LIETVEDĪBA UN KOMUNIKĀCIJA	41
Vizītkartes	42
Veidlapa	43
Aplokšnes	44
Piezīmju papīrs	45
Mape	46
Plānotājs	51
e-paraksts	52
DIGITĀLIE MATERIĀLI	53
Tiešsaistes sapulču Zoom platformas tapetes dizains	54
Titulbilde un profila vāka attēls Facebook	57
Titulbilde un profila vāka attēls LinkedIn	58
Titulbilde un profila vāka attēls You Tube	59
Titulbilde un profila vāka attēls X	60
DRUKAS MATERIĀLI	61
Apbalvojumi	62
Atzinība, Pateicība	63
Diplomi	64
Diploma vāki	65
Apsveikuma kartīte	66
Roll-up	67
Vides reklāma	68
Cenu lapa	69
Foto siena	70
REPREZENTĀCIJAS MATERIĀLI	71
Nozīmītes	72
Uzlīmes	73
Rakstāmpiederumi u.c.	74
Papīra maisiņi	75
Krūzes	78
Auduma maisiņi	79
T-krekli	82
Hudiji	85
Lietussargs	88



logo

logo I krāsas

Logo krāsas tiek mainītas:

1. Zilais kļūst tumšāks (Oxfordas zilais*) – tiecamies pēc pasaules labāko augstskolu izcilības. Tumši zila krāsa krāsu psiholoģijā simbolizē līderību, pieredzi, zināšanas un uzticamību.

2. Sarkanā krāsa pielīdzināta Latvijas valsts pārvaldes grafiskajā standartā 2014. gadā definētam tonim.**, simbolizējot patriotismu un lojalitāti Latvijai.

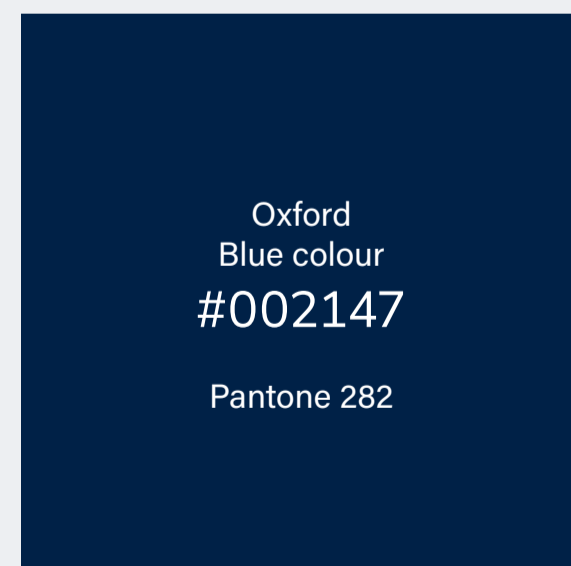

* [https://en.wikipedia.org/wiki/Oxford_Blue_\(colour\)](https://en.wikipedia.org/wiki/Oxford_Blue_(colour))

** <https://www.mk.gov.lv/lv/media/7269/download?attachment>

logo I grafiskā zīme

Grafiskā zīme idejiski paliek tā pati – simboliska papīra lapa, kura tiek aizpildīta, tajā iekļauts burts R – atsauce uz augstskolas nosaukuma pirmo burtu. Elipse - simbolizē (krust)punktu, kur business tiekas ar mākslu.

Redizainējot grafisko zīmi, tiek izmainītas tās proporcijas pēc zelta griezuma attiecībām. Zelta griezums ir kā sakrālās ģeometrijas rīks, kas ved uz tiešām zināšanām par lietu patieso iedabu un neziņas pārvarēšanu, attīstot abstrakto domāšanu un spēju redzēt lietas kop-sakarībās. * Zelta griezums ir sastopams ne tikai matemātikā, bet arī mākslā, dabā un arhitektūrā, un to kā pamatu izmanto arī daudzi mūsdienu grafiskie dizaineri.**

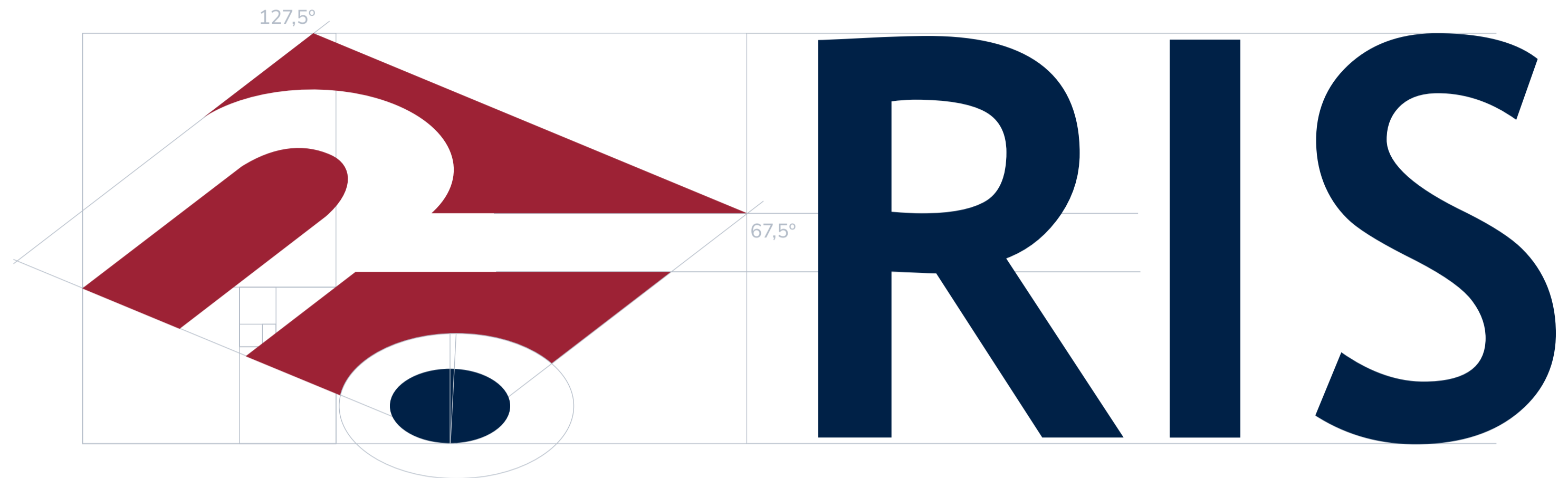
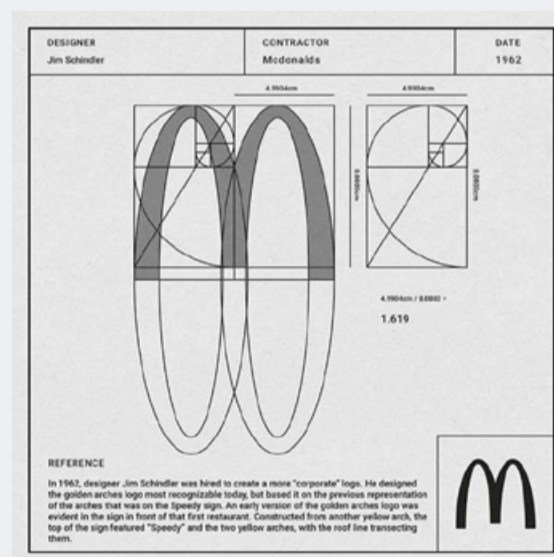
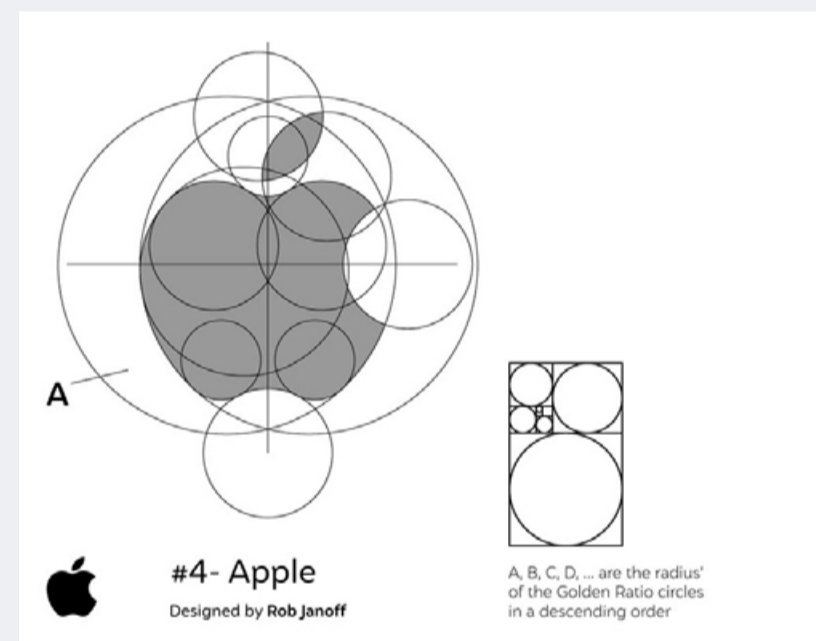
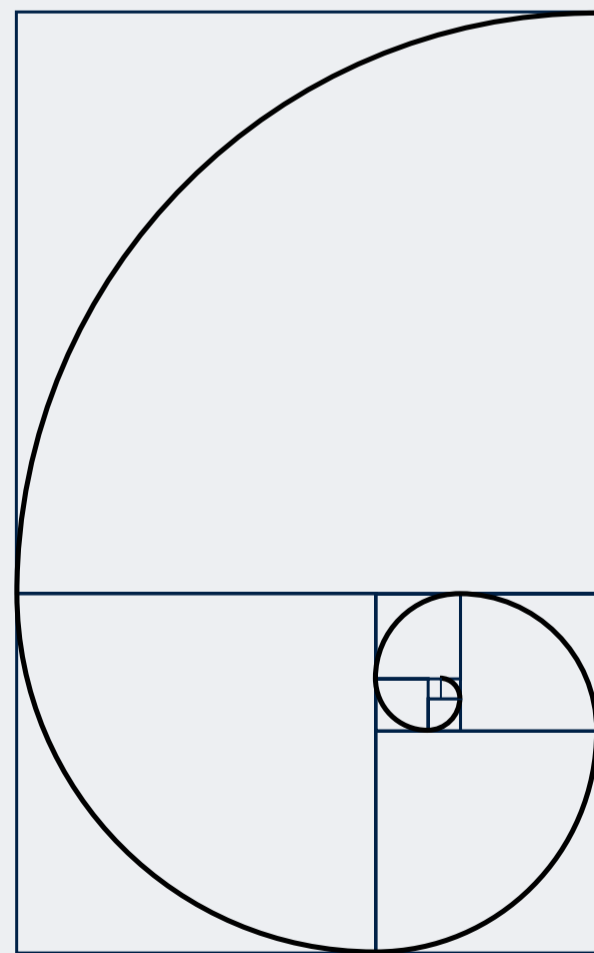

- > Mainīt proporciju – 1 : 1,618, iedvesmojoties no zelta griezuma.
- > Grafiskās zīmes augstums pielīdzināts RISEBAS logo teksta S burtam.
- > Sašķiebtu burtu R optiski pielīdzināt RISEBAS logo teksta R burtam.
- > Grafiskākas, tīrākas, paralēlas līnijas zīmes laukumam un sašķiebtajam R burtam.
- > Leņķi – 127,5°, 67,5°.
- > Nosacītais punkts / elipse – platums pret augstumu zelta griezuma proporcijā.
- > Aploce palielināta par 195% un novirzīta no elipses centra par -3°.

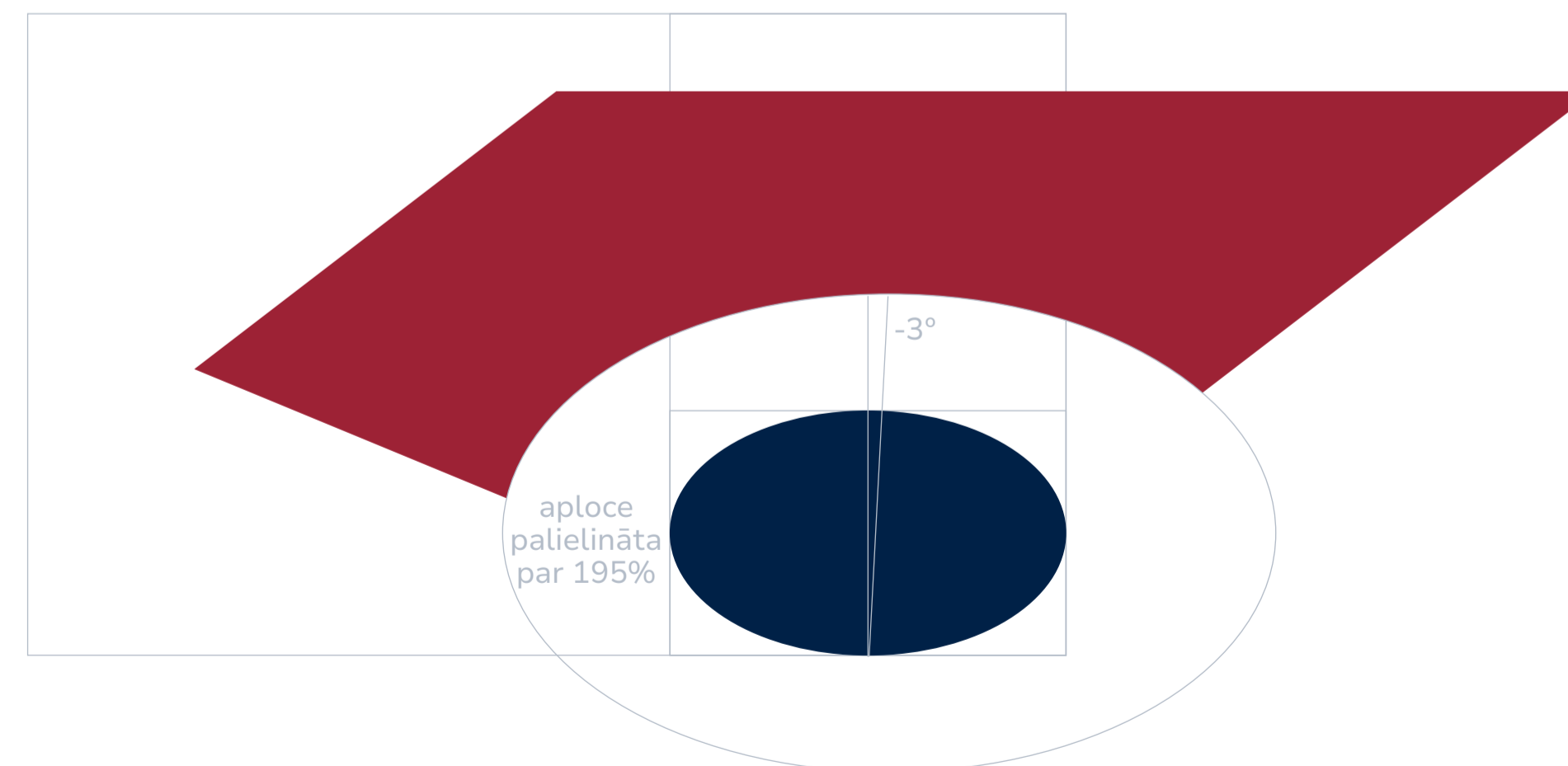

* https://www.sakralageometrija.lv/zelta_griezums.html
** <https://www.behance.net/gallery/67870031/Famous-Logo-Grids-vol-1>

logo | teksta daļa

Redizainējot logo teksta daļu, savstarpēji līdzsvarot blakus esošos burtus E un B.

Atstarpe starp grafisko zīmi un teksta daļu burta I platumā



- > Atstarpe starp grafisko zīmi burta I platumā
- > Burts B pielīdzināts burtam E

monohromais logo

Logo monohromā versija var tikt izmantota, ja ražošanas tehnoloģija nepieļauj pilnkrāsu druku, piemēram, reljefspiede, sietspiede, lāzergravējums, vai citos gadījumos, kur tiek prasīta monohroma versija, piemēram, sadarbības partneru logo rindā.

Monohromo logo versiju izmantot vienkrāsas drukas materiālos.

Uz spilgtas vai tumšas krāsas fona izmantot monohromo logo baltā tonī.



> RISEBA logo zilajā pamatkrāsā (#012849) tiek izmantots uz gaišiem foniem materiālos, kas pieprasa monohromu versiju



> RISEBA logo melnā tonī izmanto tikai melnbaltas drukas materiālos vai materiālos, kur tiek prasīts melnbalts logo



> RISEBA logo baltā tonī izmantot uz tumšiem foniem

logo uz krāsas

Vizuālos materiālos pilnkrāsas logo lieto tikai uz balta vai gaiša toņa krāsas laukumiem vai attēliem.



logo apverošā zona

Logo aptverošā zona norāda laukumu, kurā nevar būt citi objekti un teksti, kā arī tas ir minimālais attālums no vizuālo materiālu malām.



> Drošā zona ap logo - burta E platumā



> Paplašinātajiem logo drošo zonu nosaka zem paplašinājuma teksta burta E platumā.

kā logo nelietot

Vienmēr ievērojiet RISEBA logo lietošanas nosacījumus!
Viss minētas attiecas gan uz pilnkrāsas pamatlogo,
gan uz pilnkrāsas paplašinātajiem logotipiem.



> ievērot logo proporcijas - neizstiept to



> ievērot logo proporcijas - nesaspīst to



> nemainīt logo krāsas



> nerotēt logo



> nelikt uz tumša fona



> nemainīt burtveidolu



> zem logo nelikt ēnu



> neizmanto socefektus



> nelikt uz raiba fona vai aktīva attēla



> nelikt uz spilgta fona

paplašinātais logo

Veidojot gan pašas augstskolas paplašināto logo, gan logo RISEBA ar paplašinājumu, kas norāda vai nu RISEBA fakultātes, vai funkcionālās struktūrvienības, attālums starp RISEBA un paplašinājuma tekstu ir ņemts, vadoties pēc Zelta griezuma izmēriem.

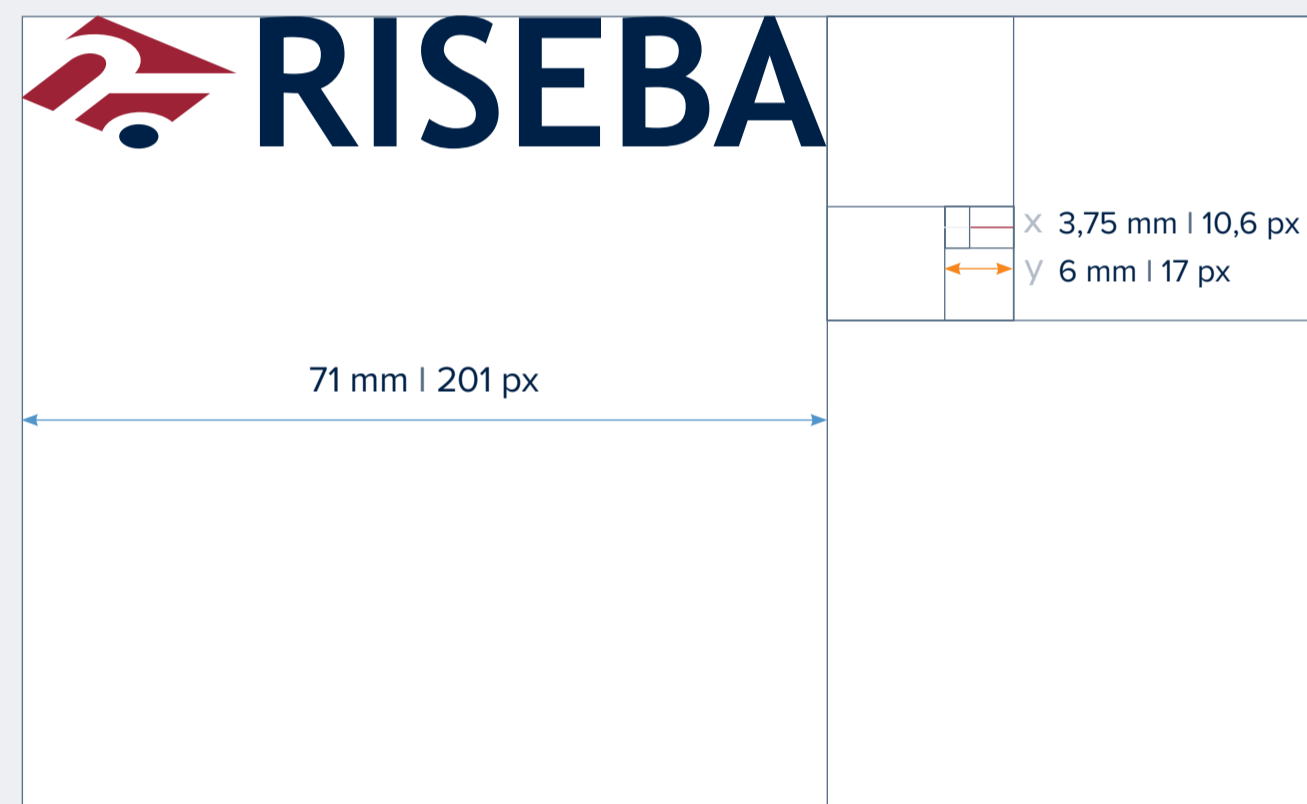

Apakšteksts RISEBA zilā tonī - #002147.



Nunito Sans - 14 pt
burtu retinājums - Optical 100



Nunito Sans - 8 pt
Atstarpe starp rindām - 11 pt



paplašinātais logo

Funkcionālām struktūrvienībām apakšteksts ir RISEBA zilpelēkajā tonī - #596F87.

Funkcionālo struktūrvienību apakšteksta burtu izmērs ir atkarīgs no nosaukuma garuma.

Pirmā versija domāta īsiem, lakoniskiem nosaukumiem.



Nunito Sans - 12 pt
burtu retinājums - Optical 0



paplašinātais logo

Funkcionālām struktūrvienībām apakšteksts ir RISEBA zilpelēkajā tonī - #596F87.

Funkcionālo struktūrvienību apakšteksta burtu izmērs ir atkarīgs no nosaukuma garuma.

Otrā versija domāta garākiem nosaukumiem.



Nunito Sans - 8,8 pt
burtu retinājums - Optical 0 līdz -30



paplašinātais logo

Funkcionālām struktūrvienībām apakšteksts ir RISEBA zilpelēkajā tonī - #596F87.

Funkcionālo struktūrvienību apakšteksta izmērs ir atkarīgs no to nosaukuma garuma.

Trešā versija domāta gariem nosaukumiem, kas neietilpst vienā rindā, kas nebūtu garāka par logo.



paplašinātais logo

Fakultātes nosaukums RISEBA zilā tonī - #002147.

Fakultātes nosaukums tiek rakstīts divās rindās.



Nunito Sans - 10,5 pt
burtu retinājums - Optical 40 līdz -25
kur iespējams, garākā teksta rinda ar burtu
retinājuma palīdzību pielīdzināta logo
Atstarpe starp rindām - 12 pt



logo ieteicamie izmēri

Logotipa izmēra konsekvence ir svarīga augstskolas grafiskajā standartā.

Šeit ir norādīti **ieteicamie izmēri**, lietošanai plašāk izmantojamos laukumos:

A5 - 35,5 mm

A4 - 50 mm

A3 - 71 mm

Logotipa pieļaujamie **minimālie izmēri** ir atkarīgi no drukas veida (sietspiede, fleksogrāfija utt.), apdrukājamā materiāla (papīrs, plastmasa, audums utt.) un poligrāfijas kvalitātes parametriem (avīze, katalogs).

Galvenais parametrs, izmantojot maza izmēra logotipu, ir nepieļaut, ka nav salasāmas logotipa sastāvdaļas.

Logotipam nav definēta maksimālā reprodukcijas izmēra.

A5

35,5 mm / 101 px



A4

50 mm / 142 px



A3

71 mm / 201 px



30 mm / 85 px



> Minimalais izmērs drukai un digitālos materiālos pamat un paplašinātam logo ar tekstu viena rindā

40 mm / 113px



> Minimalais izmērs drukai un digitālos materiālos paplašinātam logo ar tekstu divās rindās

logo ar RISEBA saukli

RISEBA sauklis “kur business tiekas ar mākslu” tiek izmantots centrēts zem logotipa. Attālums starp logo un saukli ir logo minimālās aplozes izmērā - t.i. burta E platumā.



kur business tiekas ar mākslu



where business meets art



kur business tiekas ar mākslu



where business meets art

logo novietojums lapā

Logo rekomendējamais izmērs un novietojums A4 lapā, vadoties pēc Zelta griezuma izmēriem.

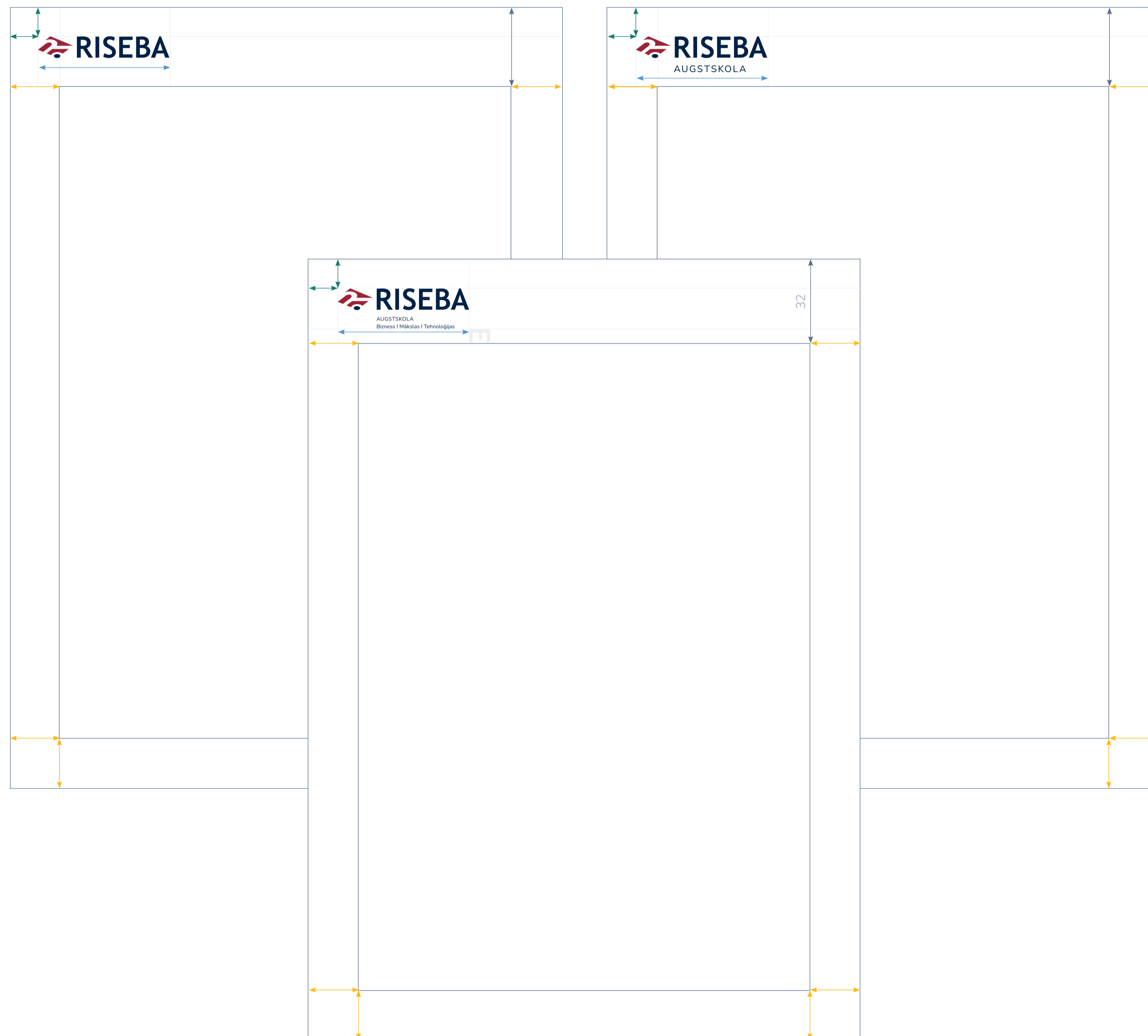
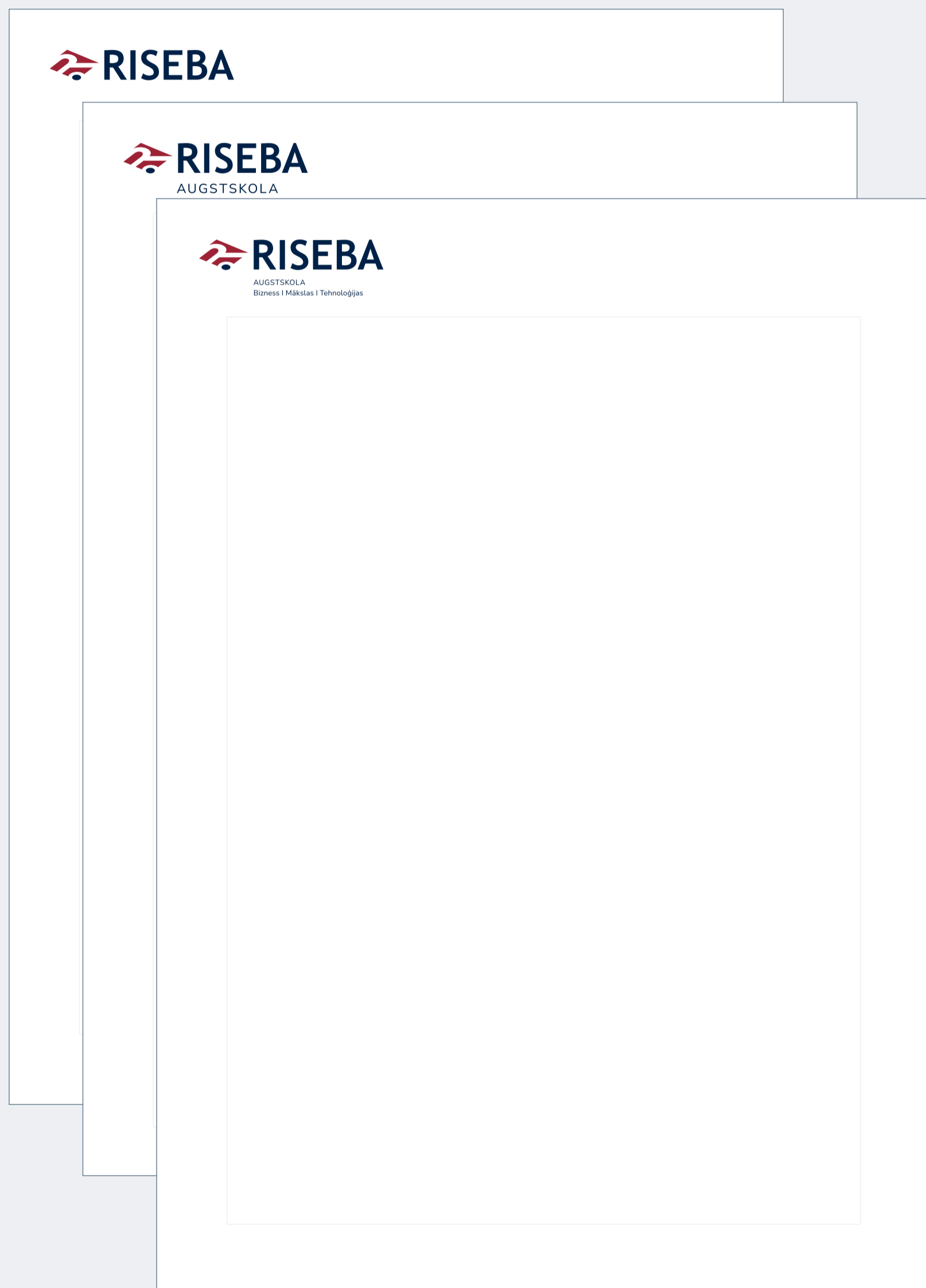
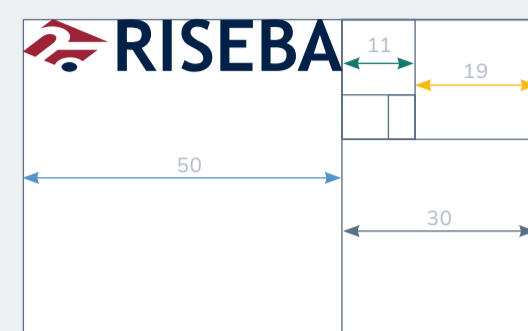

logo novietojums lapā

Logo rekomendējamais izmērs un novietojums A3 lapā, vadoties pēc Zelta griezuma izmēriem.

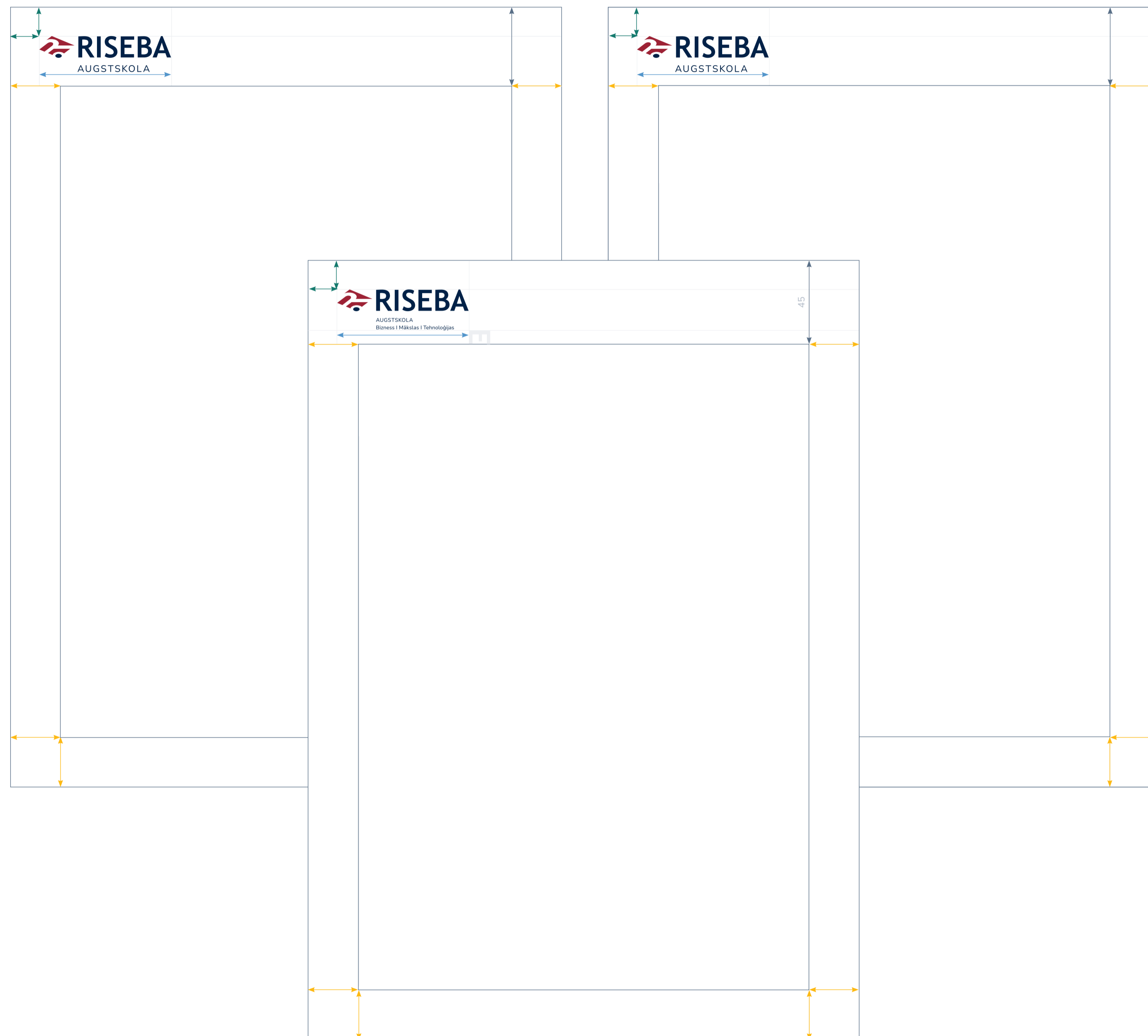
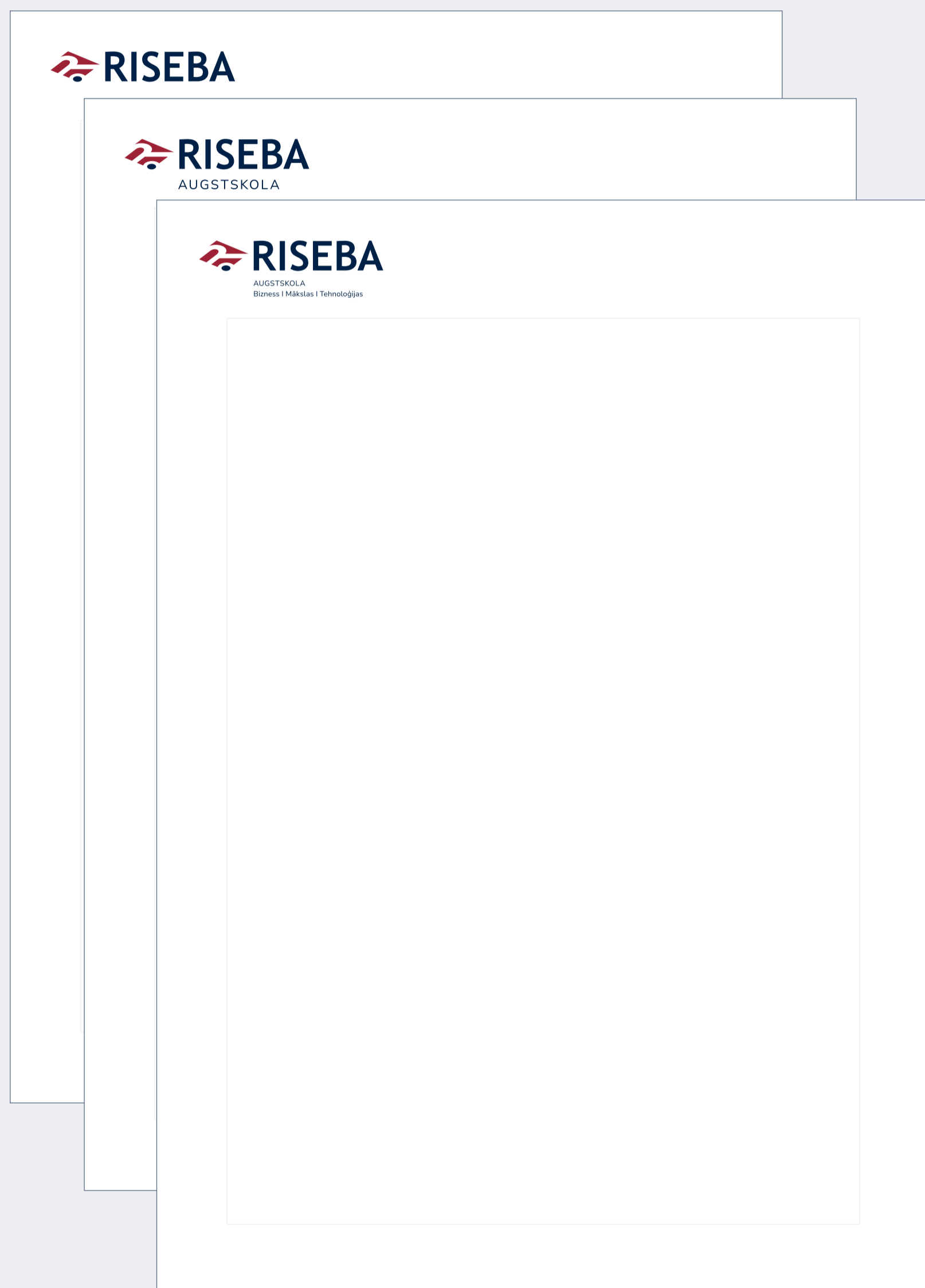
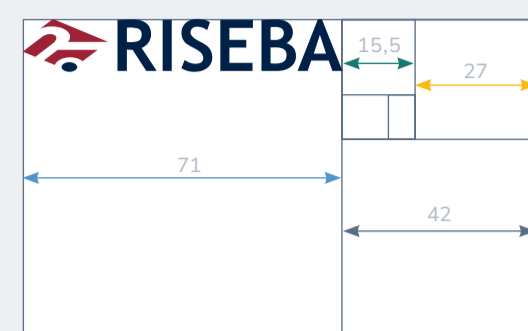

logo novietojums lapā

Logo rekomendējamais izmērs un novietojums A5 lapā, vadoties pēc Zelta griezuma izmēriem.

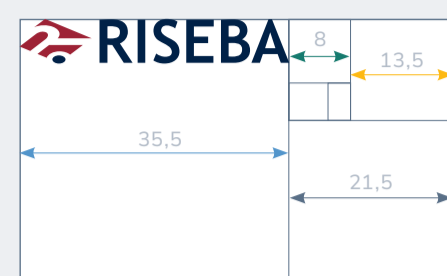

A5 un mazākos formātos neizmantojot paplašināto logo ar apakštekstu divās rindās.

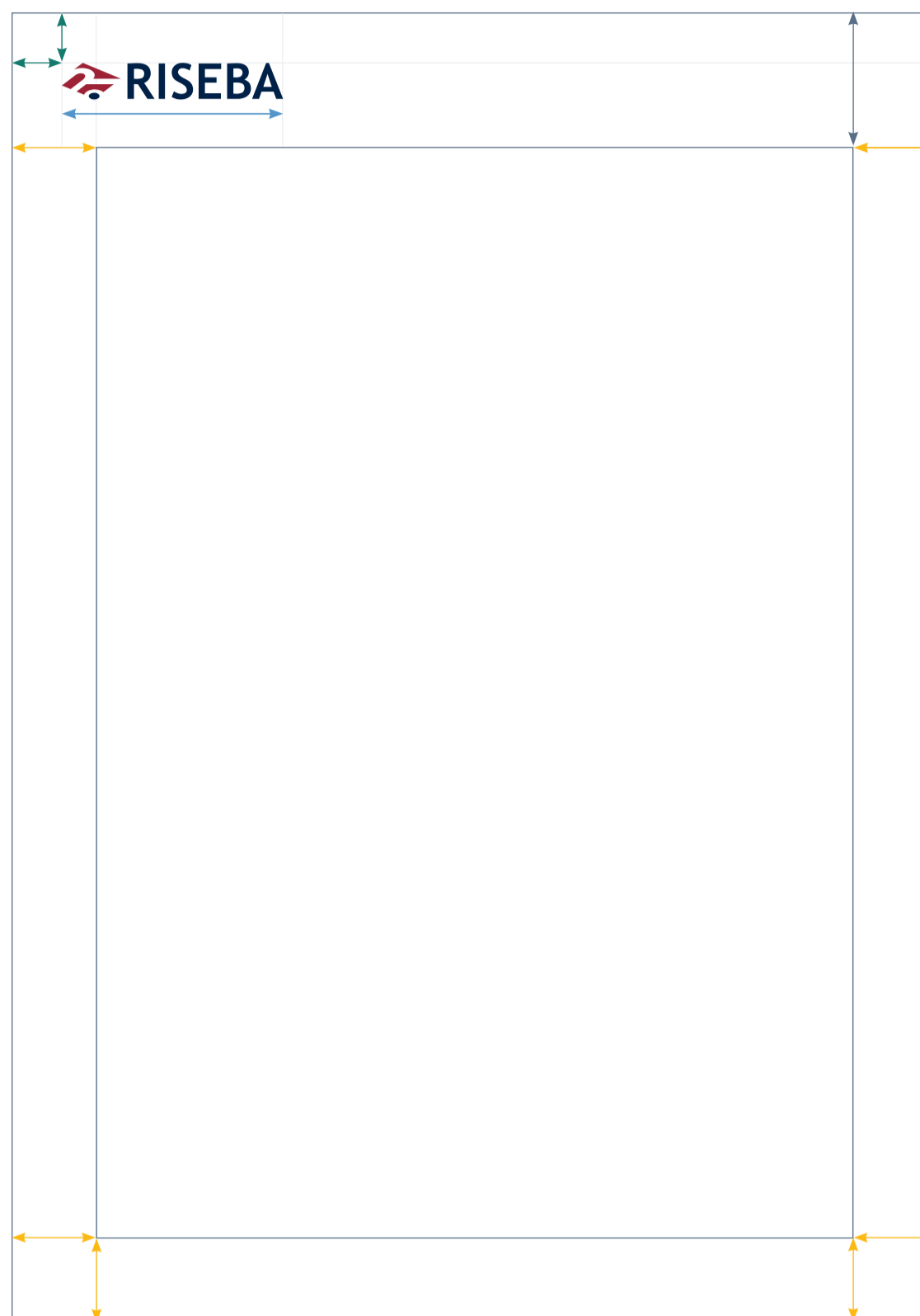
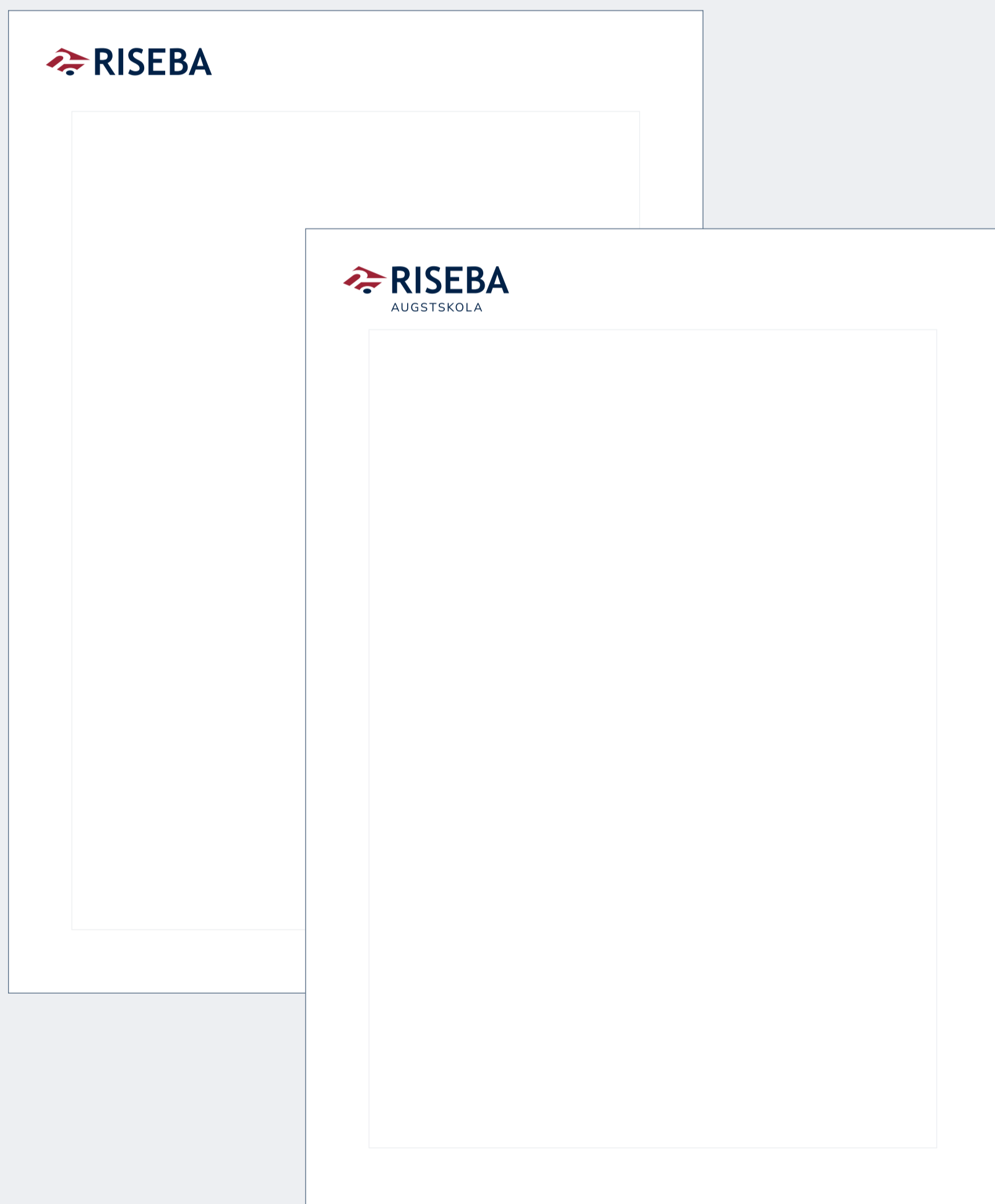

logo novietojums lapā

Materiālos, kur kompozīcija ir centrēta, piemēram, Diplomos, Pateicībās u.c., logo var novietot laukuma centrā. Arī šeit jāņem vērā logo rekomendējamais izmērs un novietojums A4 lapā, vadoties pēc Zelta griezuma proporcijām pret laukuma platumu.

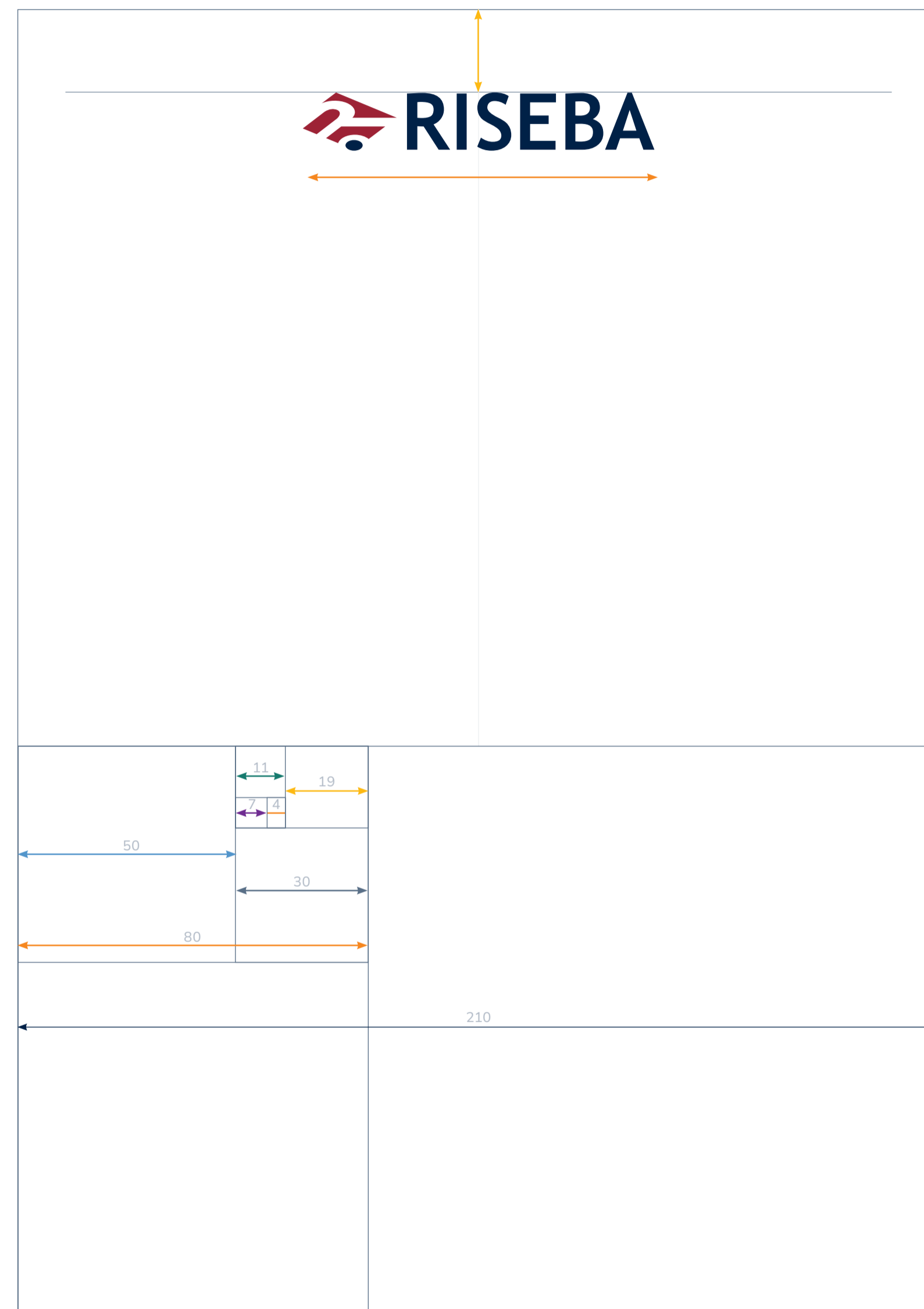



burti

burti

Augstskolas RISEBA burtkopa ir **Nunito Sans**.
Konsekventa Nunito Sans lietošana stiprina vizuālo identitāti un nodrošina vienota zīmola pieredzi.

Šī burtkopa ir daudzpusīga, viegli uztverama, to var izmantot jebkurām RISEBA zīmola vajadzībām – no logotipa un drukas darbiem līdz ēku fasādēm un reprezentācijas materiāliem.

Tā der dažādiem medijiem - gan tostarp drukas, tiešsaistes reklāmām, gan lietotnei un digitālām publikācijām.

Tai ir daudzveidīgas variācijas, ko var plaši izmantot gan atsevišķi, gan savstarpēji kombinējot.

Šī burtkopa ir pieejama visiem lietotājiem Google fonts bibliotēkā.*
Tā ir licencēts saskaņā ar Open Font License.**

Nunito Sans

Nunito Sans

Nunito Sans

Nunito Sans

Nunito Sans

Nunito Sans

Nunito Sans

Nunito Sans

Nunito Sans

* <https://fonts.google.com/specimen/Nunito+Sans?query=Nunito+Sans>

** <https://developers.google.com/fonts>

Nunito Sans Extra Light

A ā B b C č D d E ē F f G ğ H h I Ī J j

A Ā B C Č D E Ē F G Ğ H I Ī J K Ķ L Ļ M N Ņ O P R S Š T U Ū V Z Ž X Y
a ā b c č d e ē f g ğ h i ĩ j k ķ l ļ m n ņ o p r s š t u ū v z ž x y | 1 2 3 4 5 6 7 8 9 0 & @ ? ! / + (. , ;)

Nunito Sans Extra Light Italic

A ā B b C č D d E ē F f G ğ H h I Ī J j

*A Ā B C Č D E Ē F G Ğ H I Ī J K Ķ L Ļ M N Ņ O P R S Š T U Ū V Z Ž X Y
a ā b c č d e ē f g ğ h i ĩ j k ķ l ļ m n ņ o p r s š t u ū v z ž x y | 1 2 3 4 5 6 7 8 9 0 & @ ? ! / + (. , ;)*

Nunito Sans Light

A ā B b C č D d E ē F f G ğ H h I Ī J j

A Ā B C Č D E Ē F G Ğ H I Ī J K Ķ L Ļ M N Ņ O P R S Š T U Ū V Z Ž X Y
a ā b c č d e ē f g ğ h i ĩ j k ķ l ļ m n ņ o p r s š t u ū v z ž x y | 1 2 3 4 5 6 7 8 9 0 & @ ? ! / + (. , ;)

Nunito Sans Light Italic

A ā B b C č D d E ē F f G ğ H h I Ī J j

*A Ā B C Č D E Ē F G Ğ H I Ī J K Ķ L Ļ M N Ņ O P R S Š T U Ū V Z Ž X Y
a ā b c č d e ē f g ğ h i ĩ j k ķ l ļ m n ņ o p r s š t u ū v z ž x y | 1 2 3 4 5 6 7 8 9 0 & @ ? ! / + (. , ;)*

Nunito Sans Regular

A ā B b C č D d E ē F f G ğ H h I Ī J j

A Ā B C Č D E Ē F G Ğ H I Ī J K Ķ L Ļ M N Ņ O P R S Š T U Ū V Z Ž X Y
a ā b c č d e ē f g ğ h i ĩ j k ķ l ļ m n ņ o p r s š t u ū v z ž x y | 1 2 3 4 5 6 7 8 9 0 & @ ? ! / + (. , ;)

Nunito Sans Italic

A ā B b C č D d E ē F f G ğ H h I Ī J j

*A Ā B C Č D E Ē F G Ğ H I Ī J K Ķ L Ļ M N Ņ O P R S Š T U Ū V Z Ž X Y
a ā b c č d e ē f g ğ h i ĩ j k ķ l ļ m n ņ o p r s š t u ū v z ž x y | 1 2 3 4 5 6 7 8 9 0 & @ ? ! / + (. , ;)*

Nunito Sans Semi Bold

A ā B b C č D d E ē F f G ğ H h I Ī J j

**A Ā B C Č D E Ē F G Ğ H I Ī J K Ķ L Ļ M N Ņ O P R S Š T U Ū V Z Ž X Y
a ā b c č d e ē f g ğ h i ĩ j k ķ l ļ m n ņ o p r s š t u ū v z ž x y | 1 2 3 4 5 6 7 8 9 0 & @ ? ! / + (. , ;)**

Nunito Sans Semi Bold Italic

A ā B b C č D d E ē F f G ğ H h I Ī J j

***A Ā B C Č D E Ē F G Ğ H I Ī J K Ķ L Ļ M N Ņ O P R S Š T U Ū V Z Ž X Y
a ā b c č d e ē f g ğ h i ĩ j k ķ l ļ m n ņ o p r s š t u ū v z ž x y | 1 2 3 4 5 6 7 8 9 0 & @ ? ! / + (. , ;)***

Nunito Sans Bold

Aā Bb Cč Dd Eē Ff Gǵ Hh Iī Jj

**AĀBCČDEĒFGǦHIĪJKĶLŁMNŃOPRSŠTUŪVZŽXY
aābcčdeēfgǧhiījkķlłmnņoprsštuūvzžxy | 1234567890 &@?!/+(.,:;)**

Nunito Sans Bold Italic

Aā Bb Cč Dd Eē Ff Gǵ Hh Iī Jj

***AĀBCČDEĒFGǦHIĪJKĶLŁMNŃOPRSŠTUŪVZŽXY
aābcčdeēfgǧhiījkķlłmnņoprsštuūvzžxy | 1234567890 &@?!/+(.,:;)***

Nunito Sans Extra Bold

Aā Bb Cč Dd Eē Ff Gǵ Hh Iī Jj

**AĀBCČDEĒFGǦHIĪJKĶLŁMNŃOPRSŠTUŪVZŽXY
aābcčdeēfgǧhiījkķlłmnņoprsštuūvzžxy | 1234567890 &@?!/+(.,:;)**

Nunito Sans Extra Bold Italic

Aā Bb Cč Dd Eē Ff Gǵ Hh Iī Jj

***AĀBCČDEĒFGǦHIĪJKĶLŁMNŃOPRSŠTUŪVZŽXY
aābcčdeēfgǧhiījkķlłmnņoprsštuūvzžxy | 1234567890 &@?!/+(.,:;)***



krāsas

krāsas

RISEBA vizuālās identitātes krāsu palete sastāv no **primārām krāsām**, kas ir krāsas no logo, **sekundārām krāsām**, kas izvēlētas balstoties uz RISEBA vērtībām pēc krāsu psiholoģijas*, un **papildkrāsām**, kas atvasinātas no RISEBA tumši zilās krāsas.

Tumši zilo kā vienu no RISEBA pamatkrāsām izmantot vizuālās komunikācijas materiālos - logo, tekstos, fonos u.c..
Karmīnsarkano kā otru no RISEBA pamatkrāsām izmantot kā logo sastāvdaļu, kā arī grafiskos elementos, burtos vietās, kur jāpiesaistīta uzmanība.

Izmantojot sekundārās krāsas, vadīties pēc šo krāsu vēstījuma, piemēram:
violeto krāsu, kas vēsturiski un pēc krāsu psiholoģijas pauž ekskluzivitātes sajūtu, var izmantot Atzinībās, Diplomos u.c.;
zaļo krāsu izmantot eko padomes materiālos;
oranžo krāsu, kas raksturo aktivitātes, var izmantot dizaina elementos, kas aicina uz aktivitāti, piemēram, pogas "Piesakies", "Uzzini vairāk" u.c.

Gaiši zilpelēko lielākoties izmantot kā fonu zem pilnkrāsas logo vai materiālos, kur nepieciešami ļoti gaiši foni.
Tumši zilpelēko izmantot burtiem, virsrakstiem, lai piešķirtu tekstam niansētību, atšķirtu atsevišķus teksta blokus u.c.

Primārās krāsas



RGB: 0-33-71
CMYK: 100-88-41-47



RGB: 157-34-53
CMYK: 26-98-77-21

Sekundārās krāsas



RGB: 253-185-19
CMYK: 0-30-100-0

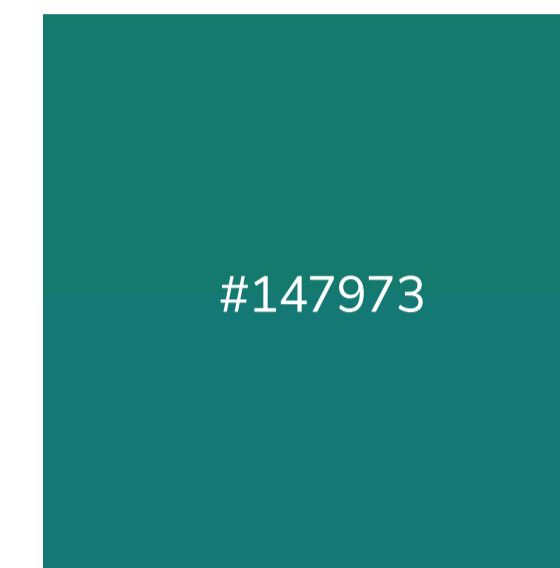

RGB: 22-121-115
CMYK: 86-34-55-12

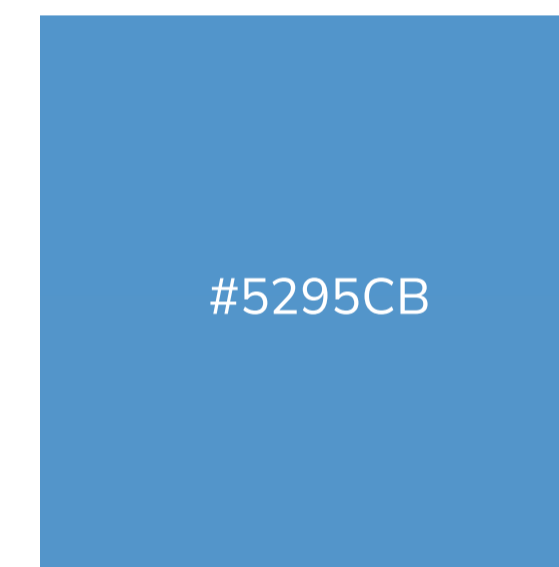

RGB: 82-149-203
CMYK: 67-31-3-0



RGB: 111-44-145
CMYK: 70-98-1-0

Papildkrāsas



RGB: 237-239-242
CMYK: 5-3-2-0



RGB: 89-111-135
CMYK: 70-51-33-81



RGB: 246-135-31
CMYK: 0-57-100-0

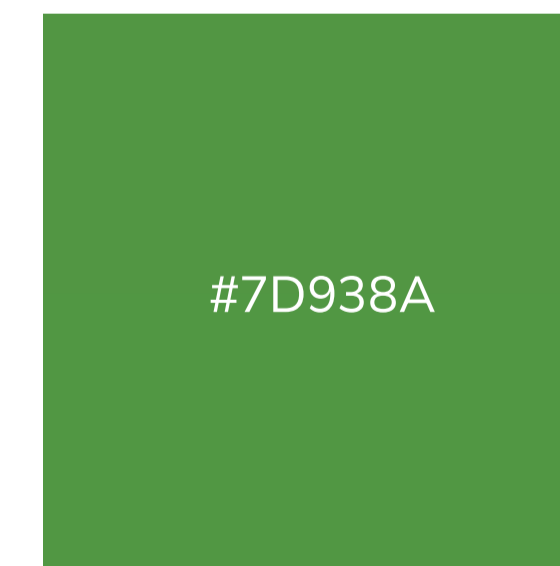

RGB: 125-147-138
CMYK: 73-19-100-4

* <https://www.uzdevumi.lv/p/vizuala-maksla/5-klase/krasu-ipasibas-23529/krasa-ka-simbols-23530>
<https://www.ranktracker.com/lv/blog/the-psychology-of-color-in-marketing-choosing-the-right-palette-for-your-brand/>
<https://www.psihologijaspasaule.lv/krasu-psihofiziologija-simbolisms-un-makslas-terapija-iii/>
<https://arietaparinterjeriem.wordpress.com/2013/11/19/smaragdzaļi-interjeri/>

krāsas

RISEBA vizuālās identitātes krāsu palete veidota no krāsām, kas pauž augstskolas vērtības:

Zilā krāsa - zināšanas, inteliģence un pārliecība.

Karmīnsarkanā krāsa - Latvijas valsts krāsa.
Šī krāsa pauž drosmi, līderismu, kustību, cīņu un uzvaru.

Debeszilā krāsa - iedvesma, domas skaidrība, patiesība, miers.

Dzeltenā krāsa - izpēte, gudrība, optimisms.

Smaragdzaļā krāsa - izaugsme, atjaunošanās.

Violetā krāsa - izcilība, prestižs, iztēle un radošums.

Zaļā krāsa - ekoloģija, vide.

Oranžā krāsa - atvērtība, viss netradicionālais, aktivitātes.

Pelēka krāsa - stabilitāte un harmonija.

Šīs krāsas izmantot izmantot vizuālās komunikācijas materiālos gan lai paustu augstskolas vērtības, gan lai piešķirtu šiem materiāliem košu, jauneklīgu veidolu.



krāsas

RISEBA vizuālās identitātes krāsas vizuālās komunikācijas materiālos var lietot arī, izmantojot Transparency Multiply filtru, tā vizualizējot ideju par augstskolas studiju dzīvi, kas tiek vērtēta caur RISEBA vērtību filtru.

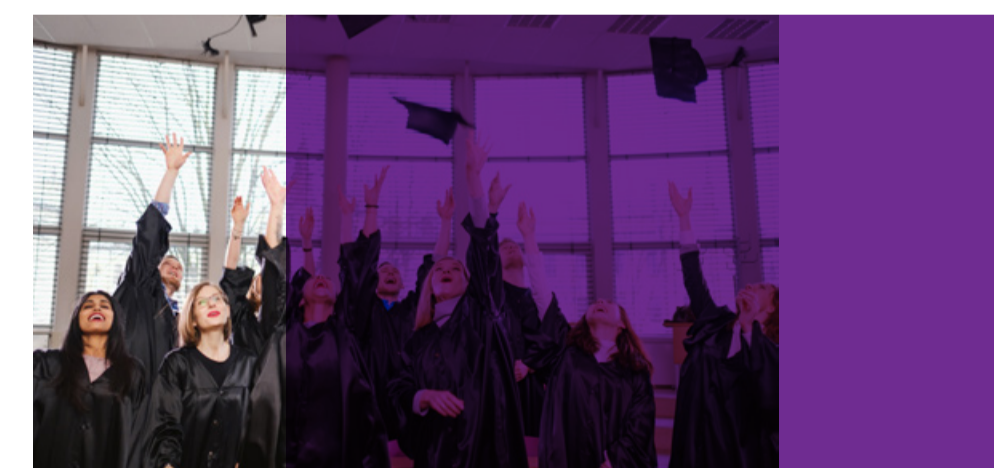

krāsas

RISEBA vizuālās identitātes krāsas var lietot visas kopā grafiskā vai attēlu kompozīcijā, paužot domu par RISEBA vērtību kopumu.

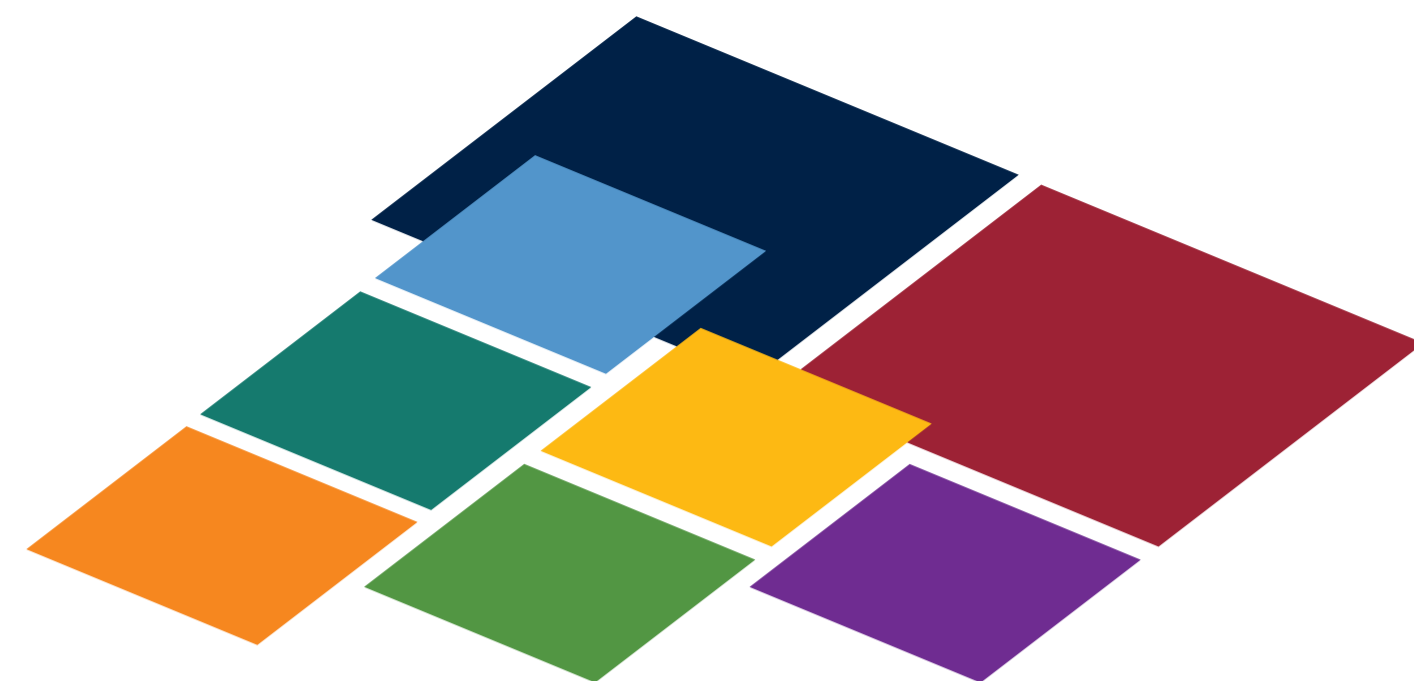

kur business tiekas ar mākslu



Vizuālās komunikācijas materiālos var izmantot arī tikai kādu no sekundārajām krāsām kā krāsu akcentu.





vizuālie risinājumi

vizuālie risinājumi I sauklis

Grafiskie risinājumi sauklim “kur business tiekas ar mākslu”, vizualizējot 3 fakultātes:

business – biznesa u ekonomijas fakultāte

māksla – mediju un radošo tehnoloģiju fakultāte

arhitektūras un dizaina fakultāte

Grafiskie risinājumi izmantojami dažādos komunikācijas un reprezentācijas materiālos.



kur business tiekas ar mākslu



where business meets art



vizuālie risinājumi I izkārtojums

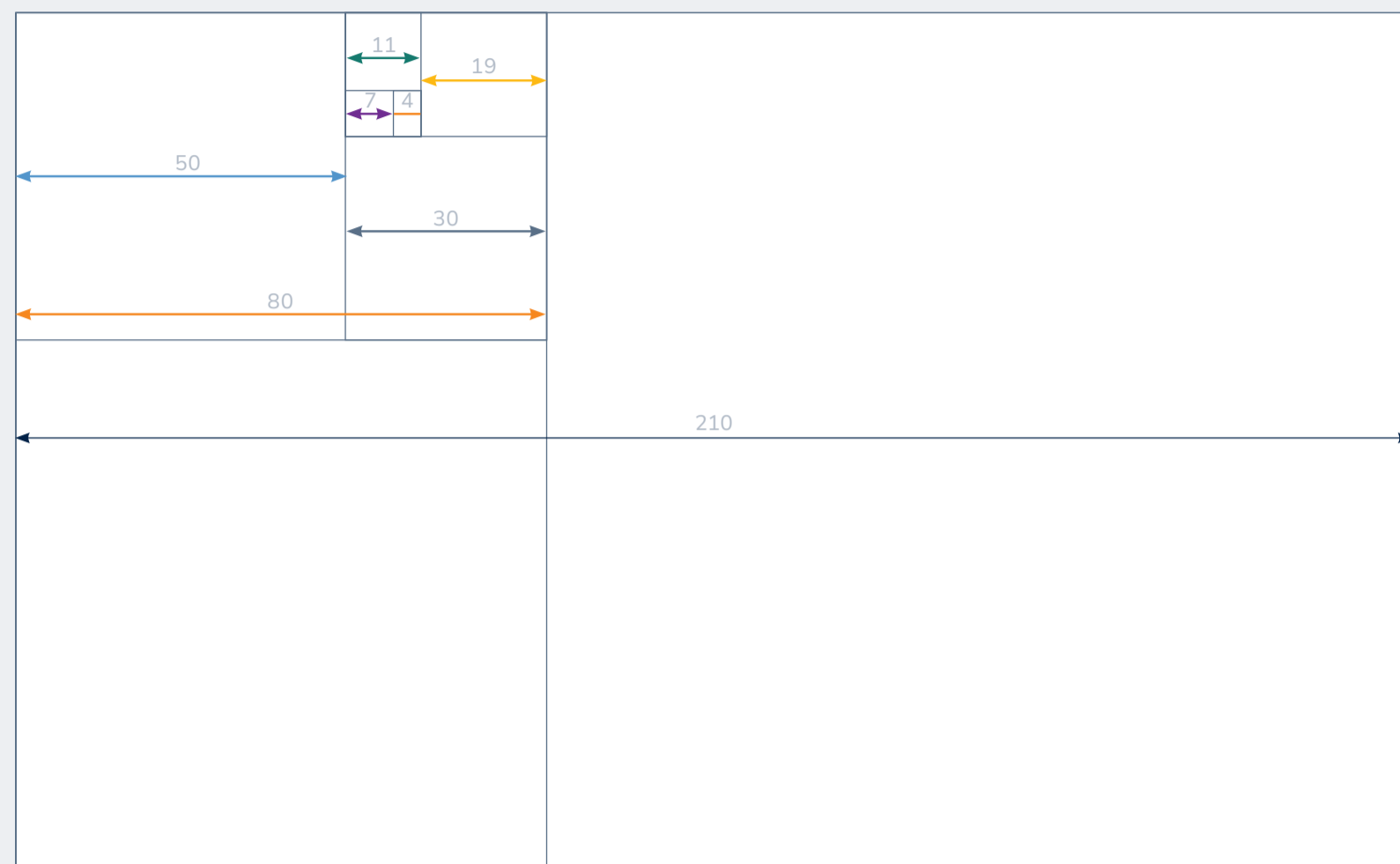

- > Vizuālo materiālu izkārtojuma kompozīcija tiek veidota, vadoties pēc Zelta griezuma proporcijām pret laukuma platumu
- > Šie izmēri tiek izmantoti gan nosakot logo izmēru pret laukumu, gan maketa spoguļi, t.i. attālumus no laukuma malām, gan grafisko elementu, attēlu un teksta bloku izmēru un novietojumu
- > Laukuma kompozīcijai piešķirt dinamiku, izmantojot diagonālus risinājumus, vadoties pēc logo grafiskās zīmes leņķiem



- > Burtu izmēri katrā konkrētā materiālā tiek izvēlēti, vadoties pēc informācijas daudzuma tajā.
- > Teksta un apakšvirsrakstu vēlamā proporcija - 1:1,618

vizuālie risinājumi | izkārtojums

- > Vēl 2 piemēri, kā veidot laukuma kompozīciju, izmantojot Zelta griezuma proporcijas un logo grafiskās zīmes leņķu diagonāles
- > Reklāmas materiālos autentiskumam vēlams izmantot fotosesijas bildes ar RISEBA studentiem, kam mugurā piederību augstskolai apliecinoši T-krekli vai hoodie (piemēros bildes no 2023. gada fotosesijas)
- > Fona laukumiem var lietot MI ģenerētas bildes, kuras padara neitrālākas, tās pārklājot ar RISEBA papildkrāsu #596F87, izmantojot Transparency Multiply filtru



vizuālie risinājumi | attēli

Kaleidoskopiskas bilžu kolāžas, kur augstskolas cilvēki, notikumi mijiedarbojas ar augstskolas vērtībām, ko simbolizē RISEBA krāsu palete, tā paužot augstskolas dinamiku un jauneklīgo vidi.

 **RISEBA**
iespēju kaleidoskops



vizuālie risinājumi | attēli

Vizuālajos risinājumos ļoti liela loma ir attēliem. Attēli ir spēcīgs un dinamisks rīks. Tajos var tikt atspoguļotas augstskolas vērtības un ētika. Attēli var paust par studiju vides daudzveidību, enerģiju un augstskolas cilvēku personībām. Attēliem vajadzētu nodot emocijas un atmosfēru.

To vislabāk var veikt ar **fotosesiju** attēliem, kur fotografēta ir reālā augstskolas vide un studenti.

Tādēļ ļoti noderīgs resurss ir RISEBA fotogrāfiju arhīvs, ko plaši izmantot vizuālās komunikācijas materiālos.

Vēlams katru gadu to papildināt ar arvien jaunām fotogrāfijām, organizējot fotosesijas ar katru reizi definētu konkrētu virsmērķi. Piemēram, fotosesijas uzņemšanas kampaņām, kuru fotoattēlus var izmantot arī citos kompozicionālos risinājumos citos vizuālos materiālos.

Vēlams fotosesijās studentiem būt ģērbtiem RISEBA raksturojošos t-kreklos vai hudiņos, tā pastiprinot autentiskuma sajūtu.



vizuālie risinājumi | attēli

Otrs noderīgs attēlu ieguves resurss ir **bilžu Stoki**.

Svarīgi meklētārvārdi:

Mācību vide, studiju process;

Dzīvesstils, studējošo un augstskolas ikdiena;

Zinātne, pētniecības, projektu darbs;

Vērtību atspoguļojums - zināšanas, iedvesma, izpēte, izaugsme, ekoloģija, atvērtība un izcilība.

Taču, izvēloties attēlus, ņemt vērā konkrētā vizuālā komunikācijas materiāla vēstījumu.



vizuālie risinājumi | attēli

Trešais mūsdienīgais, strauji attīstošais resurss ir attēlu ģenerēšana ar **mākslīgā intelekta** palīdzību, izmantojot dažādas attēlu ģenerēšanas programmas kā Dalle, Midjourney, Adobe Firefly u.c..

Izvēloties attēlus vizuālās komunikācijas materiāliem, svarīgi, lai tie ir atbilstoši un ar pozitīvu noskaņu. Lai mērķauditorija spēj ar tiem idenficēties, lai to saturs neaizskar vai neatsvešina. Tādēļ jāizvairās no klišejām, no rasu un dzimumu stereotipiem.

Attēliem, kas tiek izmantoti drukātajos materiālos, jābūt reproducētiem ar drukas kvalitāti – 300 dpi.





lietvedība un komunikācija

vizītkartes

Vizītkartes grafiskais izkārtojums, vadoties pēc Zelta griezuma izmēriem.



- > Vārds Uzvārds - Nunito Sans Bold - 10 pt, ar lielajiem burtiem
- > Tituls, amats - Nunito Sans Regular - 6,5 pt
- > Amats 1. rindā leading - 10 pt, 2. rindā leading - 8 pt
- > Tāl. nr, e-pasts, adrese - Nunito Sans Regular - 6 pt, leading - 8 pt
- > Visiem tekstiem burtu retinājums - Optical -15 (garākiem vārdiem pieļaujams ciešāks)
- > Abi informatīvie bloki tiek līdzināti pret apakšējo rindu, kas ir 5 mm no vizītkartes apakšējās malas

- > Vizītkartes tiek drukātas divpusējas
- > viena puse latviešu valodā - A
- > otra puse angļu valodā - B
- > QR kods ved uz darbinieka profilu mājas lapā.

A



B



- > Ja gadījumā vajadzīga vizītkarte tikai vienā valodā, otrā puse - C

C



veidlapa

Veidlapas grafiskais izkārtojums, vadoties pēc Zelta griezuma izmēriem.

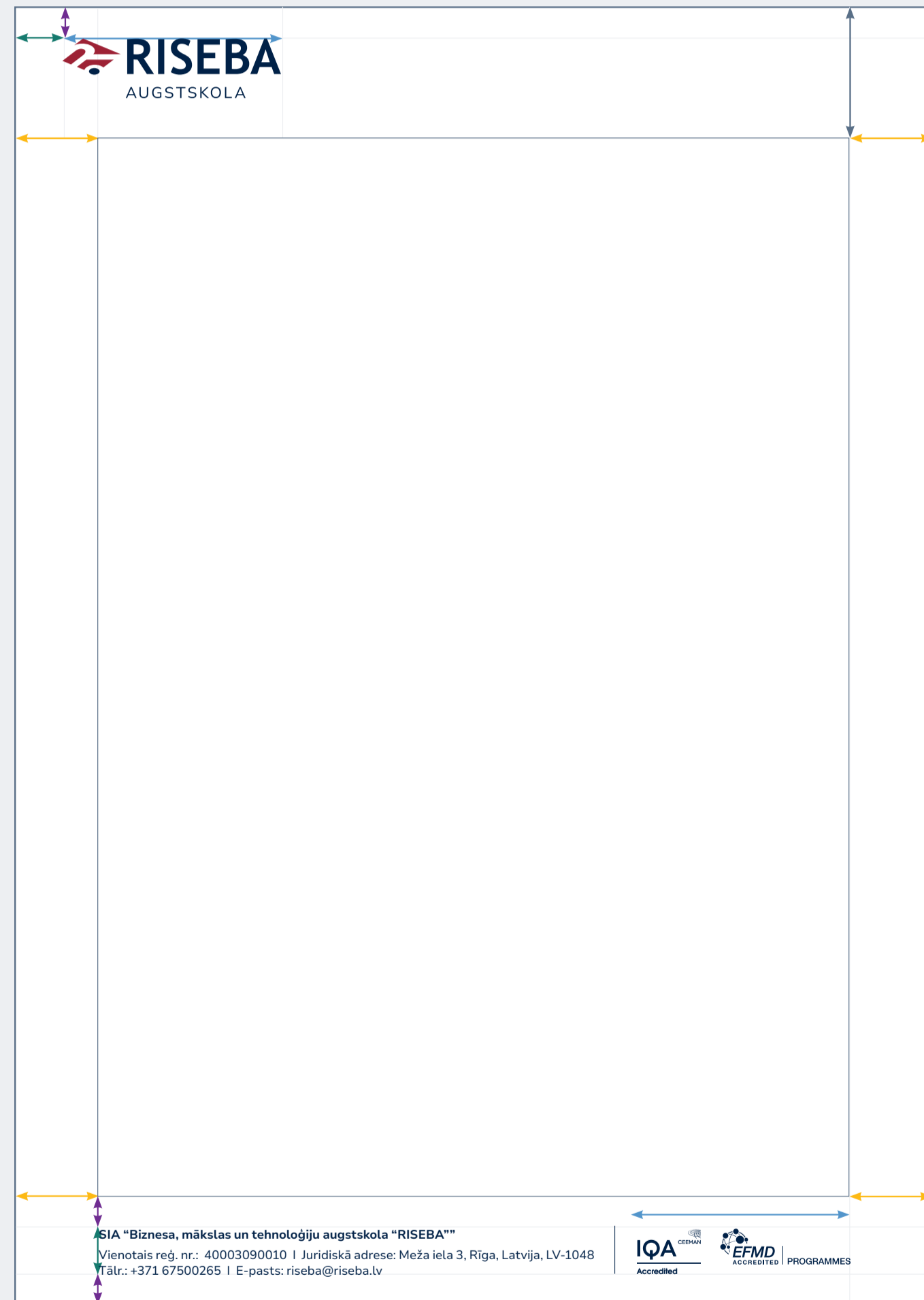
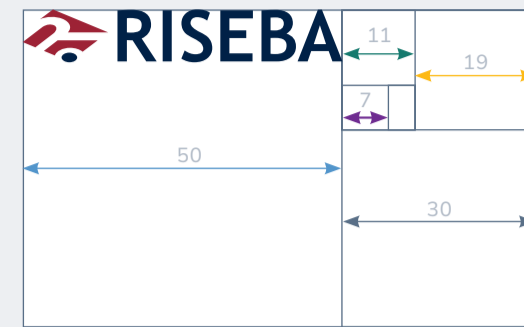

> Drukājot uz melnbaltā printera, izmantot melnbalto veidlapas sagatavi.

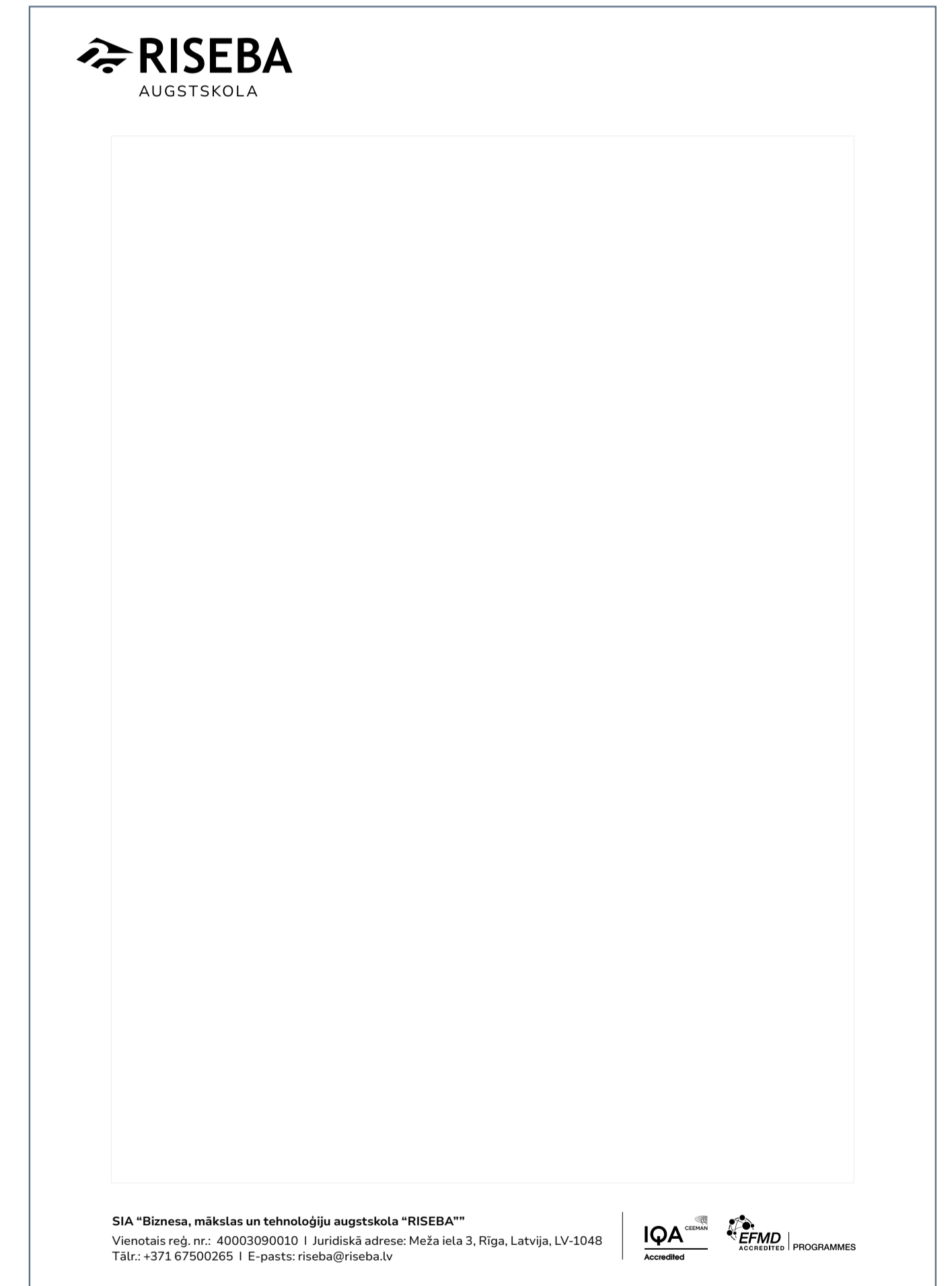
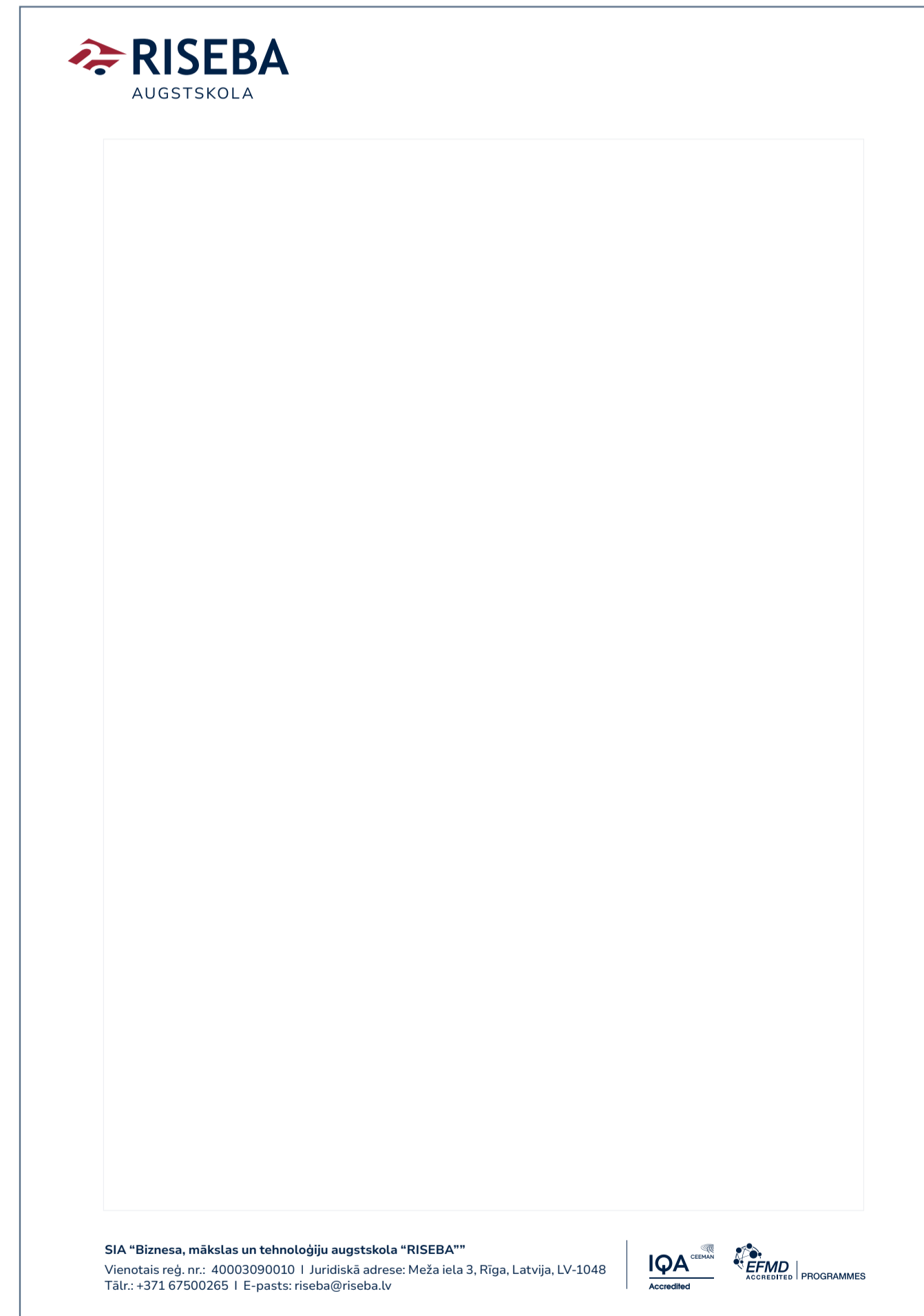

aploksnes

Aplokšņu C65, C5, C4 grafiskais izkārtojums, vadoties pēc Zelta griezuma izmēriem.

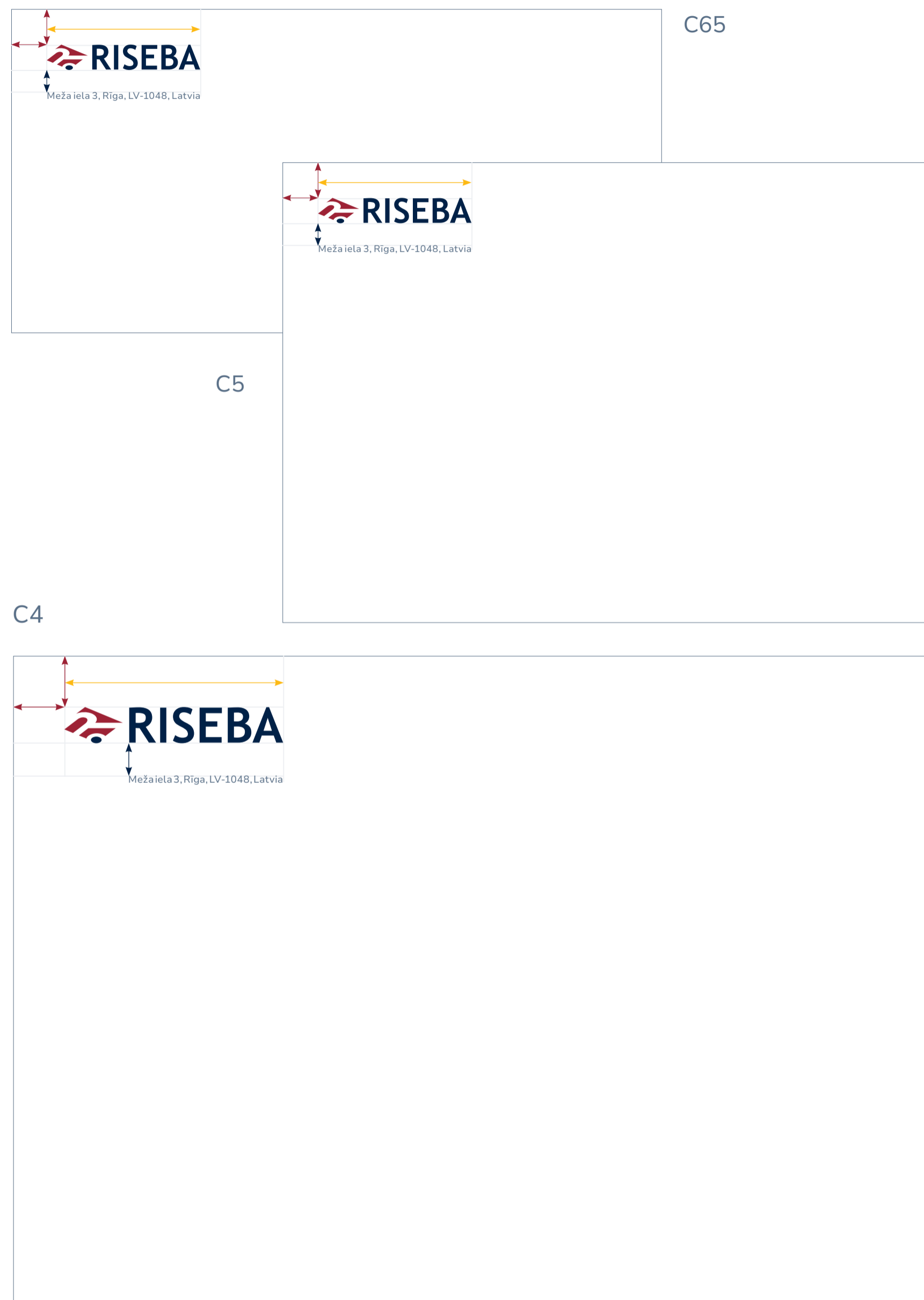
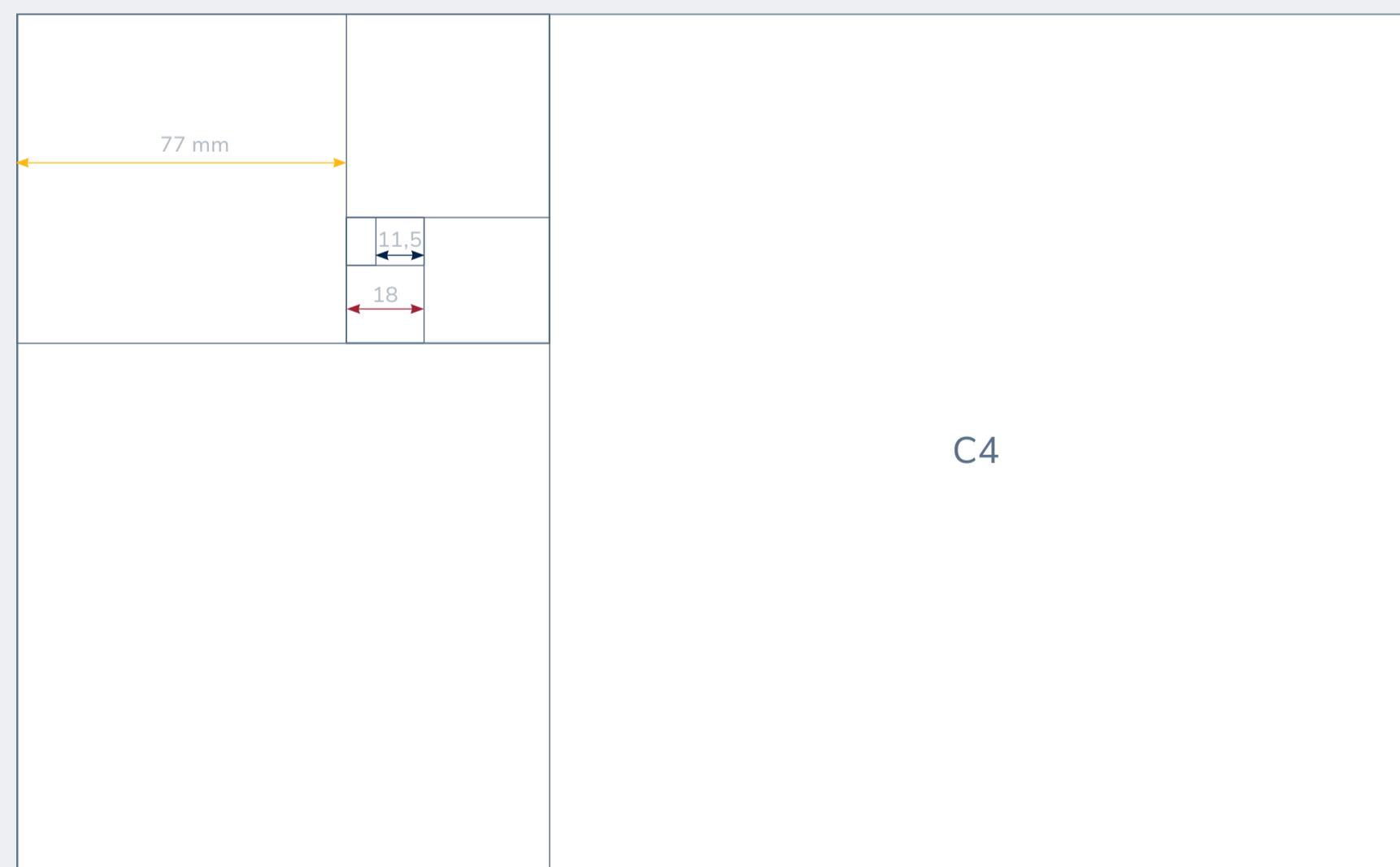
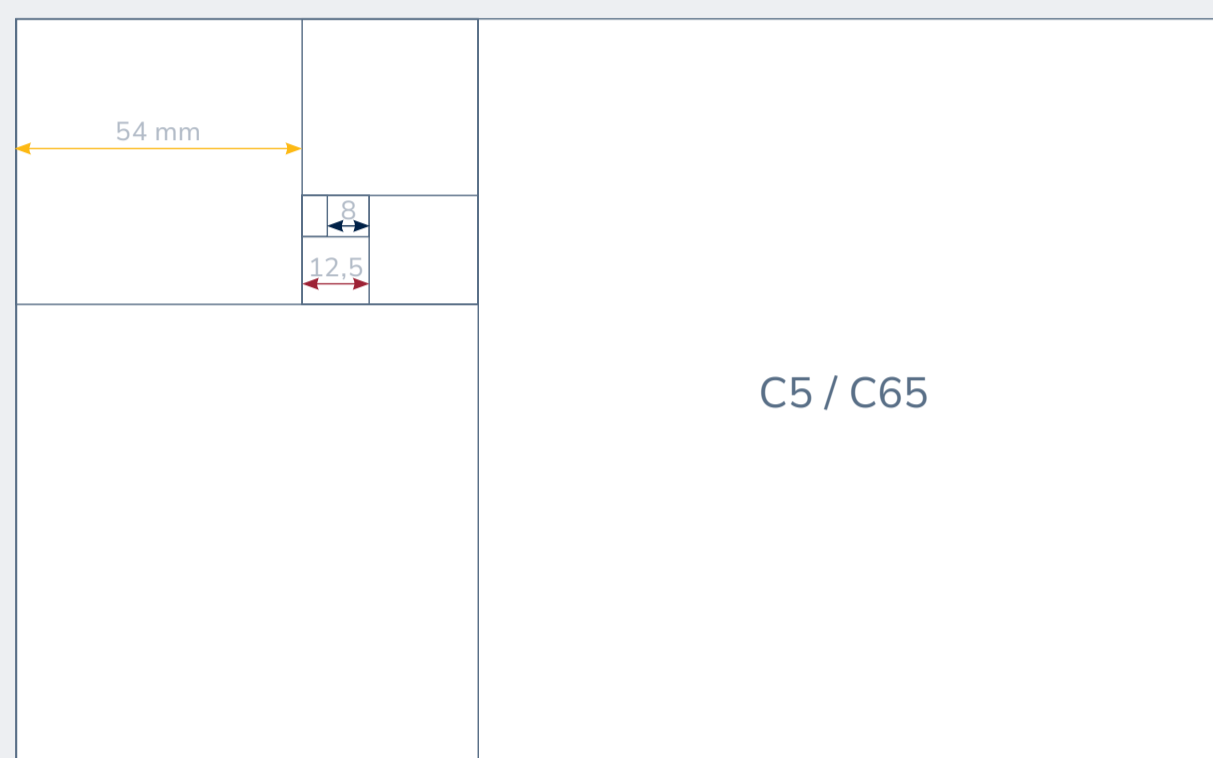

Meža iela 3, Rīga, LV-1048, Latvia

- > Adrese līdzināta zem logo
- > Burti - Nunito Sans Regular - 9,5 pt



Meža iela 3, Rīga, LV-1048, Latvia

- > Adrese līdzināta zem logo teksta daļas
- > Burti - Nunito Sans Regular - 10 pt

piezīmju papīrs

Piezīmju papīra (A4, A5) grafiskais izkārtojums, vadoties pēc Zelta griezuma izmēriem.

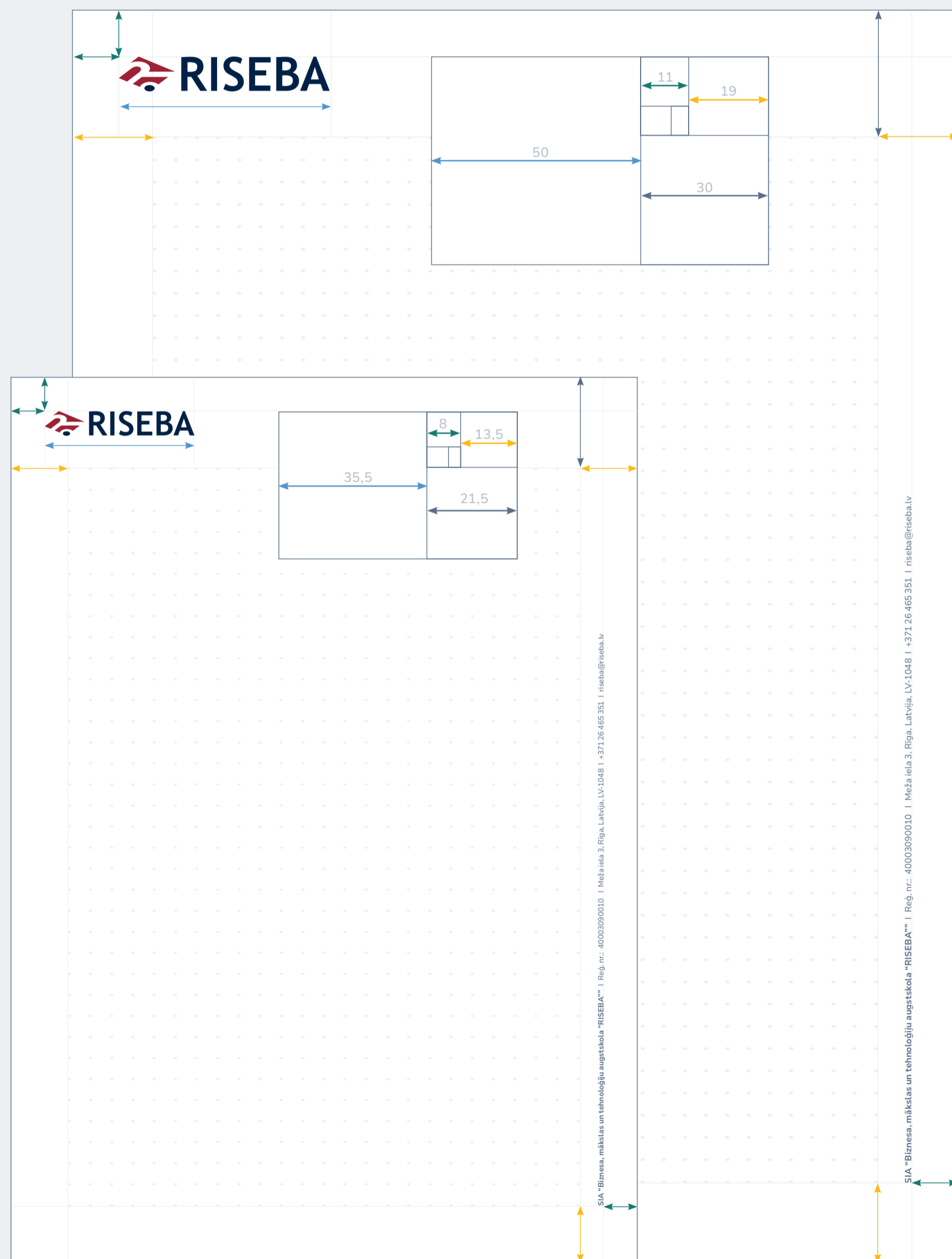

A4



A5



SIA "Bīzness, mākslas un tehnoloģiju augskskola "RISEBA"" | Reģ. nr.: 40003090010 | Meža iela 3, Rīga, Latvija, LV-1048 | +371 26 465 351 | riseba@riseba.lv

mape

Priekšpuse

1. Eleganti reprezentablais

Vienkrāsas druka (Pantone 282) uz balta puskartona, pārklāta ar soft touch pārklājumu, logo izcelts ar laku

Aizmugure

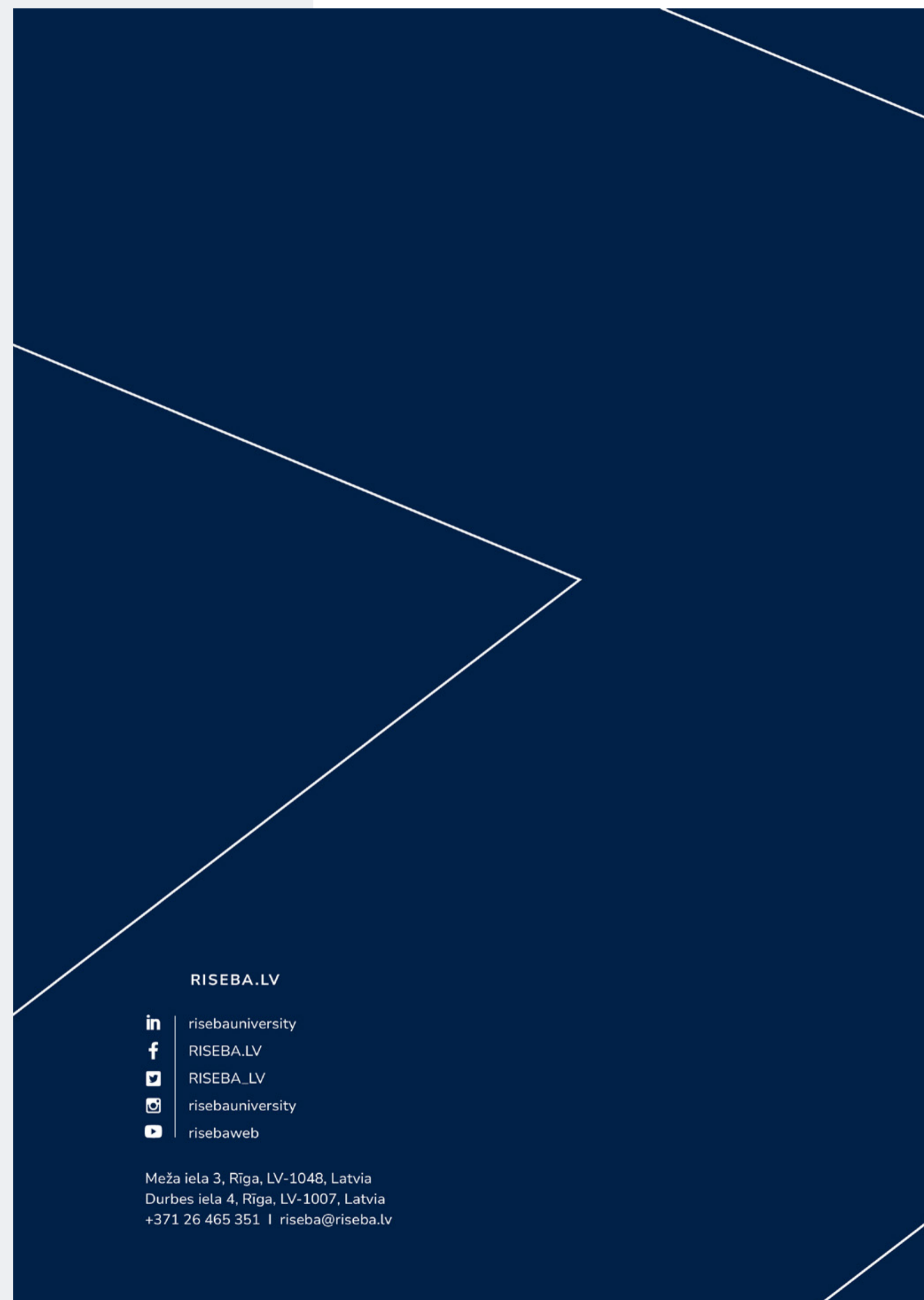

mape

2. Studentu vai potenciālo studentu mērķauditorijai

1. var.
Dizainā RISEBA krāsu, kas simbolizē RISEBA vērtības, grafiska saspēle.

Pilnkrāsu druka uz balta puskartona.

Priekšpuse

Aizmugure

Studenti no
35+
valstīm

2 300+
studenti
240+
ārvāstu studenti

unikāls
koncepts
"business tiekas
ar mākslu"

dubultgrādu
programmas

130+
sadarbības
augstskolas
visā pasaulē

8
pētniecības
virzieni

2
studiju
valodas:
latviešu, angļu

Radošais
biznesa
inkubators

Viens no lielākajiem
mediju studiju
centriem
Baltijā

17 000+
alumni
visā pasaulē

RISEBA.LV

in risebauniversity
f RISEBA.LV
vk RISEBA_LV
ig risebauniversity
yt risebaweb

Meža iela 3, Rīga, LV-1048, Latvija
Durbes iela 4, Rīga, LV-1007, Latvija
+371 26 465 351 | riseba@riseba.lv

RISEBA
kur business tiekas ar mākslu

mape

Priekšpuse

2. Studentu vai potenciālo studentu mērķauditorijai

2. var.
Dizainā vizualizēts RISEBA sauklis, kas iekļauj gan RISEBA fakultātes, gan vērtības.

Pilnkrāsu druka uz balta puskartona.

Aizmugure

students from **35+** countries

2 300 local
240 international students

unique concept
"business meets art"

double degree programmes

130 partner institutions worldwide

8 main research fields

2 langues of instruction
Latvian, English

Creative Business Incubator

one of the best Creative campuses in the Baltics

17 000+ alumni worldwide

RISEBA.LV

in risebauniversity
f RISEBA.LV
yt RISEBA_LV
ig risebauniversity
yt risebaweb

Meža iela 3, Rīga, LV-1048, Latvia
Durbes iela 4, Rīga, LV-1007, Latvia
+371 26 465 351 | riseba@riseba.lv

RISEBA
where business meets art

mape

Priekšpuse

2. Studentu vai potenciālo studentu mērķauditorijai

3. var.
Dizainā vizualizēts RISEBA sauklis, kas iekļauj gan RISEBA fakultātes, gan vērtības.

Pilnkrāsu druka uz balta puskartona.

Aizmugure

students from **35+** countries

2 300 local
240 international students

unique concept
"business meets art"

double degree programmes

130 partner institutions worldwide

8 main research fields

2 langues of instruction
Latvian, English

Creative Business
Incubator

one of the best
Creative campuses
in the Baltics

17 000+ alumni worldwide

RISEBA.LV

in risebauniversity
f RISEBA.LV
yt RISEBA_LV
ig risebauniversity
yt risebaweb

Meža iela 3, Rīga, LV-1048, Latvia
Durbes iela 4, Rīga, LV-1007, Latvia
+371 26 465 351 | riseba@riseba.lv

RISEBA
where business meets art

mape

Priekšpuse

2. Studentu vai potenciālo studentu mērķauditorijai

3. var.
Dizainā vizualizēts RISEBA sauklis, kas iekļauj RISEBA fakultātes,.

Pilnkrāsu druka uz balta puskartona.

Aizmugure

students from **35+** countries

2 300 local
240 international students

unique concept
"business meets art"

double degree programmes

130 partner institutions worldwide

8 main research fields

2 langues of instruction
Latvian, English

Creative Business
Incubator

one of the best
Creative campuses
in the Baltics

17 000+ alumni worldwide

RISEBA.LV

in risebauniversity
f RISEBA.LV
yt RISEBA_LV
ig risebauniversity
yt risebaweb

Meža iela 3, Rīga, LV-1048, Latvia
Durbes iela 4, Rīga, LV-1007, Latvia
+371 26 465 351 | riseba@riseba.lv

RISEBA
where business meets art

Icons: microphone, laptop with play button, lightbulb with gear, building outline.

plānotājs

Plānotāja dizainā ievērot vienādu grafisko stilistiku ar pārējiem RISEBA materiāliem



e-paraksts

Paraugs e-paraksta izveidei

Jauns ziņojums

Adresāti

Temats

Ar cieņu,
Vārds Uzvārds
amata nosaukums
+371 23 456 789
vards.uzvards@riseba.lv

 **RISEBA**

Biznesa, mākslas un tehnoloģiju augstskola "Riseba"
Meža iela 3, Rīga,
LV-1048, Latvija
www.riseba.lv



Send 

Ar cieņu,
Vārds Uzvārds
amata nosaukums
+371 23 456 789
vards.uzvards@riseba.lv



Biznesa, mākslas un tehnoloģiju augstskola "Riseba"
Meža iela 3, Rīga,
LV-1048, Latvija
www.riseba.lv



- > Vārds Uzvārds - Nunito Sans Bold - 14 pt, krāsa - #002147
- > www adrese - Nunito Sans Bold - 14 pt, krāsa - #596F87
- > Pārējie teksti - Nunito Sans Regular - 13 pt, krāsa - #596F87
- > Sociālo tīklu ikonu krāsa - #596F87



digitālie materiāli

zoom fons

Tiešsaistes platformas “tapete” aiz runātāja neitrālā RISEBA zilpelēkā tonī ar fona grafiku, kas veidots no RISEBA logo grafiskās zīmes trapeces. Logo un sauķļa izmērs un novietojums, vadoties pēc Zelta griezuma principiem.



zoom fons

Tiešsaistes platformas tapete Valsts svētkos veidota, saglabājot stilistiku un papildinot ar valsts karogu.

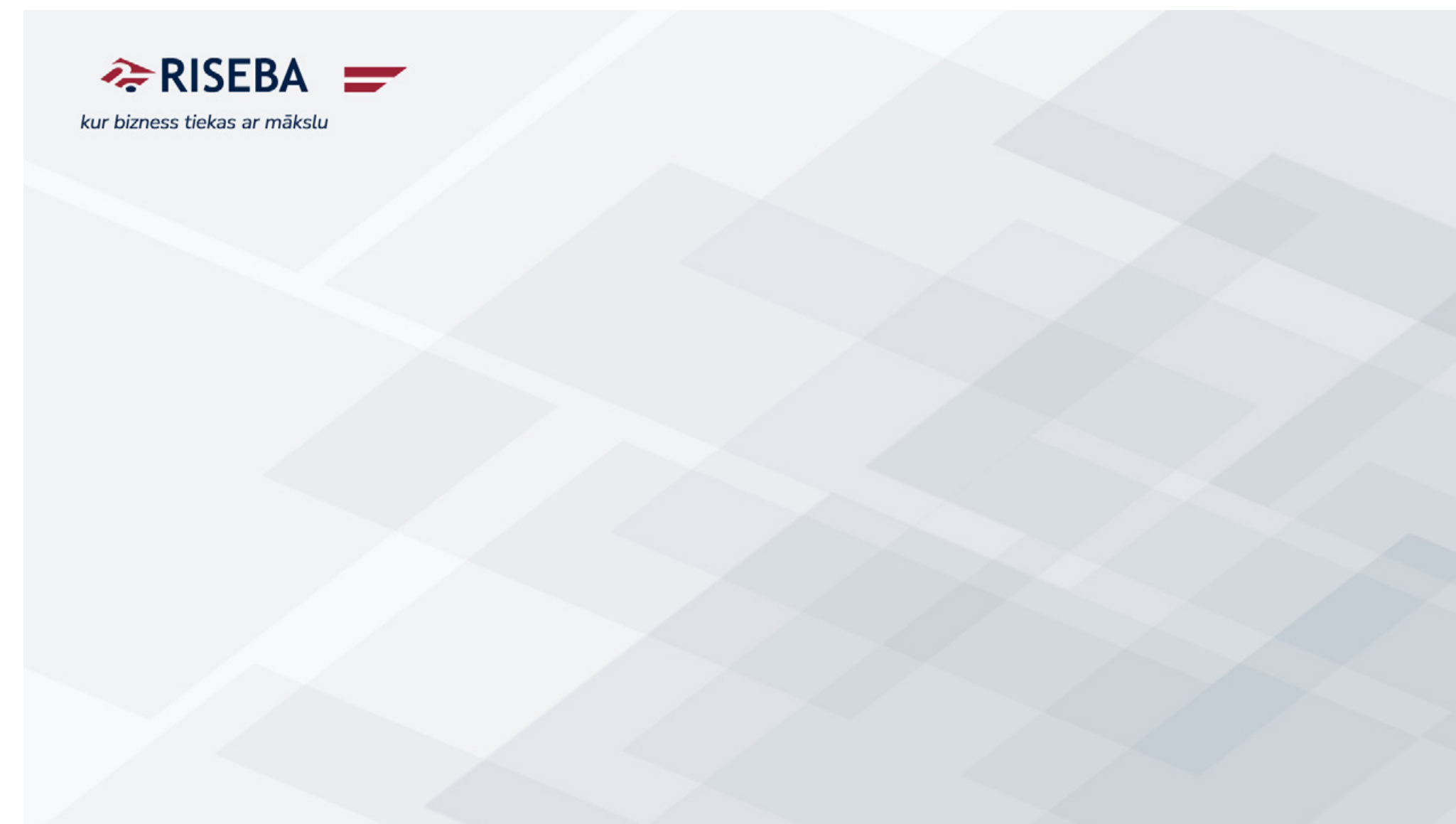

zoom fons

Tiešsaistes platformas tapete Ziemassvētkos un citos svētkos vai notikumos veidota, saglabājot stilistiku un papildinot ar konkrēto svētku vai notikuma motīvu.



titulbilde | facebook



> Profila attēls -
180 x 180 px



- > Profila vāka attēls - 820 x 360 px
- > Visās ierīcēs redzamā zona - 640 x 312 px

titulbilde I linkedin



- > Profila vāka attēls - 1584 x 396 px
- > Visās ierīcēs redzamā zona - 1394 x 348
- > Profila attēls - 400 x 400 px

titulbilde | youtube

- > Profila vāka attēls TV - 2560 x 1440 px
- > Uz datora redzamā zona - 2560 x 423 px
- > Mobilajās ierīcēs redzamā zona - 1546 x 423 px
- > Profila attēls - 800 x 800 px



titulbilde | x



> Profila vāka attēls - 1500 x 500 px

> Profila attēls - 400 x 400 px



drukas materiāli

apbalvojumi

Dažādu apbalvojumu rakstu (A4) grafiskais izkārtojums, vadoties pēc Zelta griezuma izmēriem.

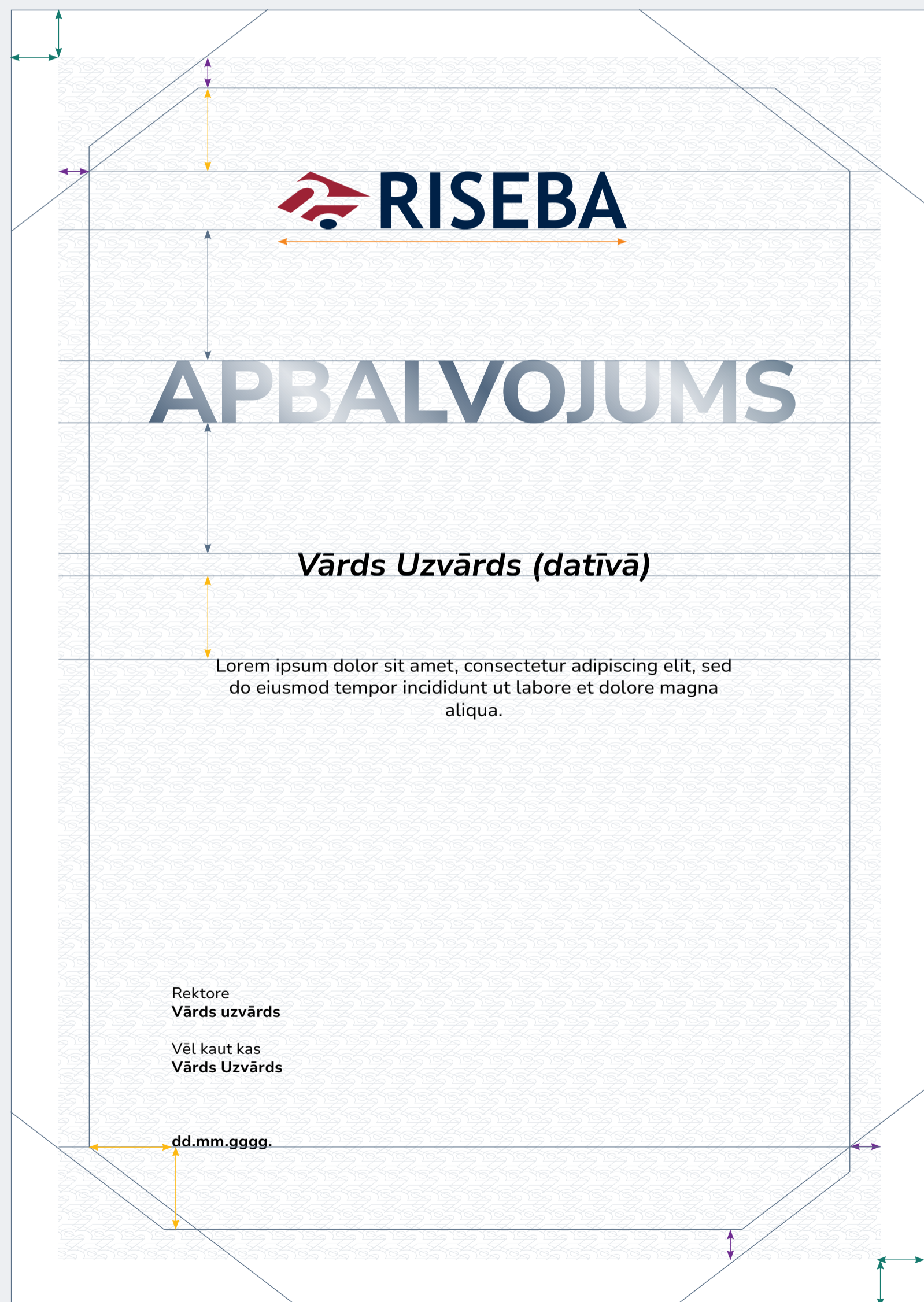
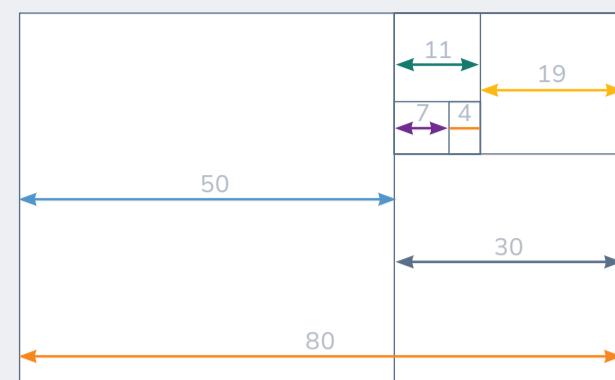

- > Vienkāršā versija - pilnkrāsu druka
- > Greznākā versija - pilnkrāsu druka + apbalvojuma nosaukums - SUDRABS, folijspiede
- > Burti - visi lielie - Nunito Sans Bold - 57 pt

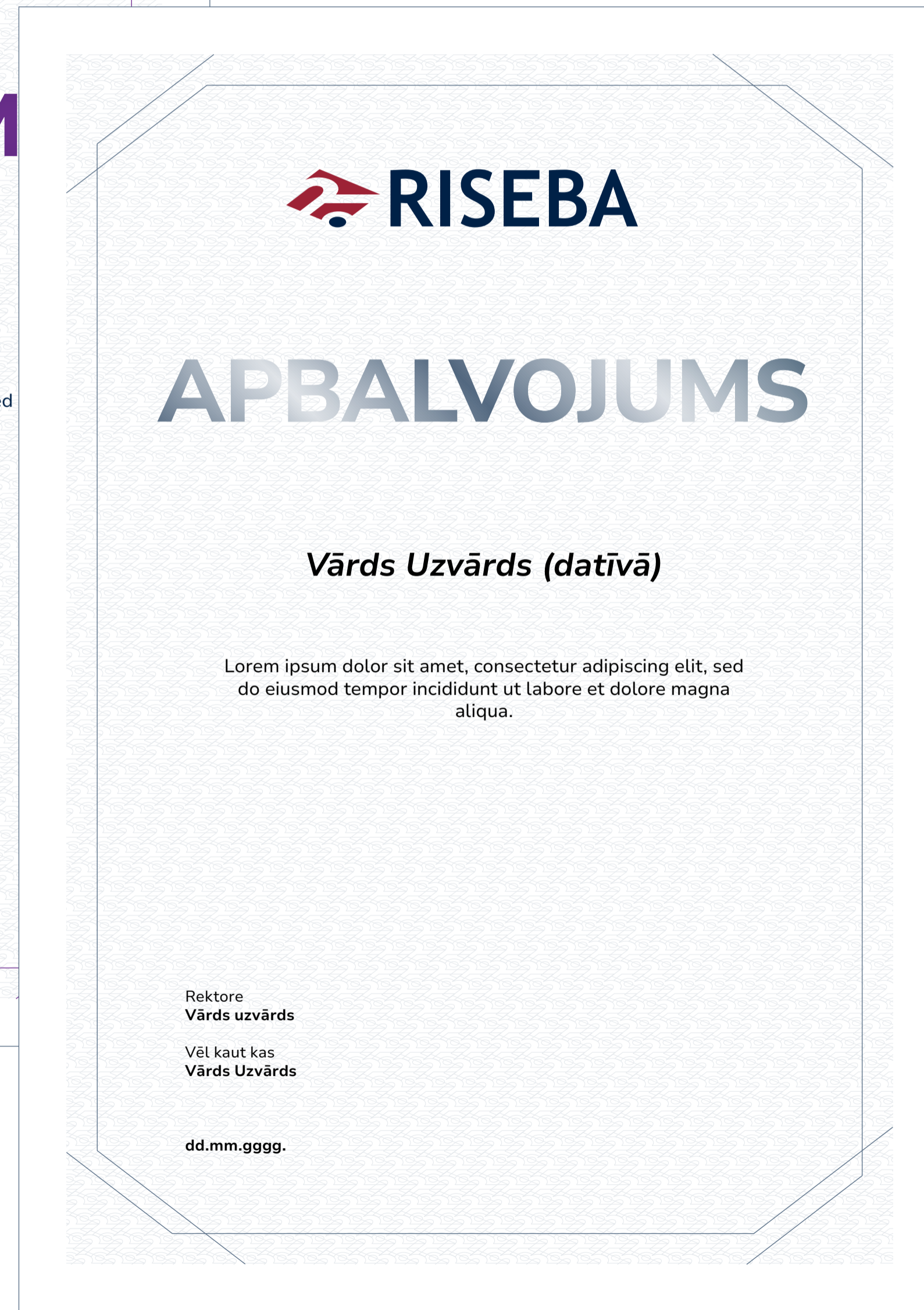

apbalvojumi

Dažādiem apbalvojumiem, diplomiem u.c. fonā liek kādu no fona tapetēm, kas veidotas no logo grafiskās zīmes lineārā zīmējuma.

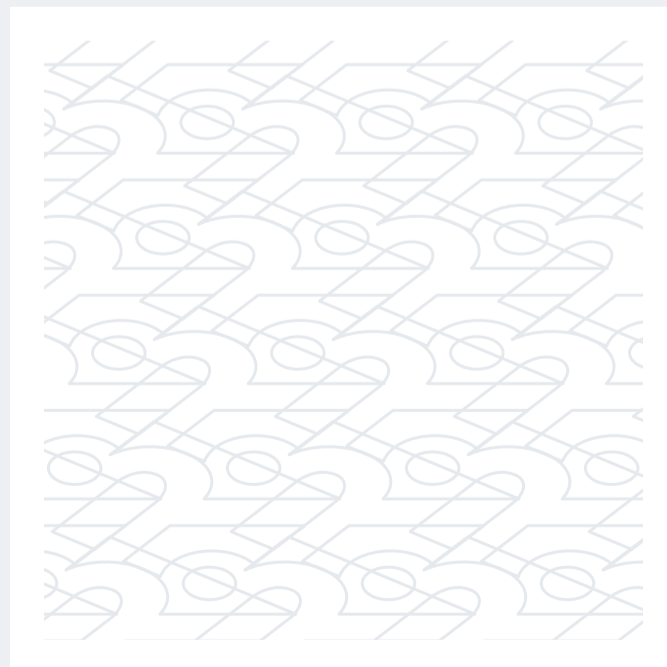

diplomi

Diploma grafiskais izkārtojums, vadoties pēc Zelta griezuma izmēriem.

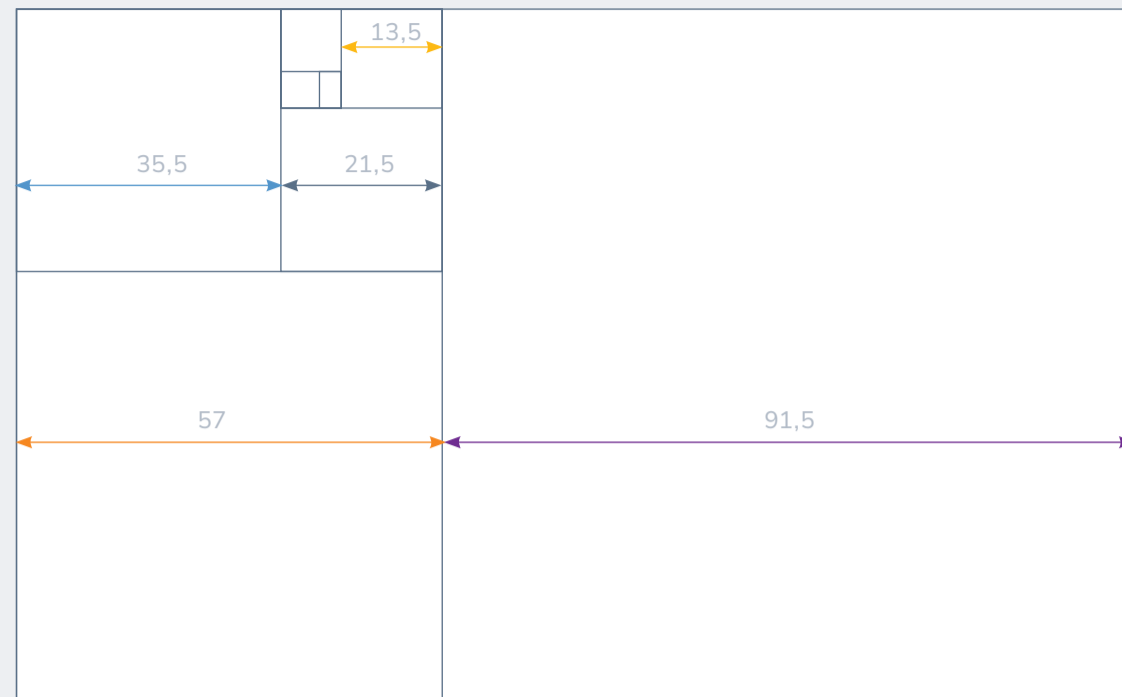

> Fonā raksts, kas veidots no logo grafiskās zīmes lineārā zīmējuma.

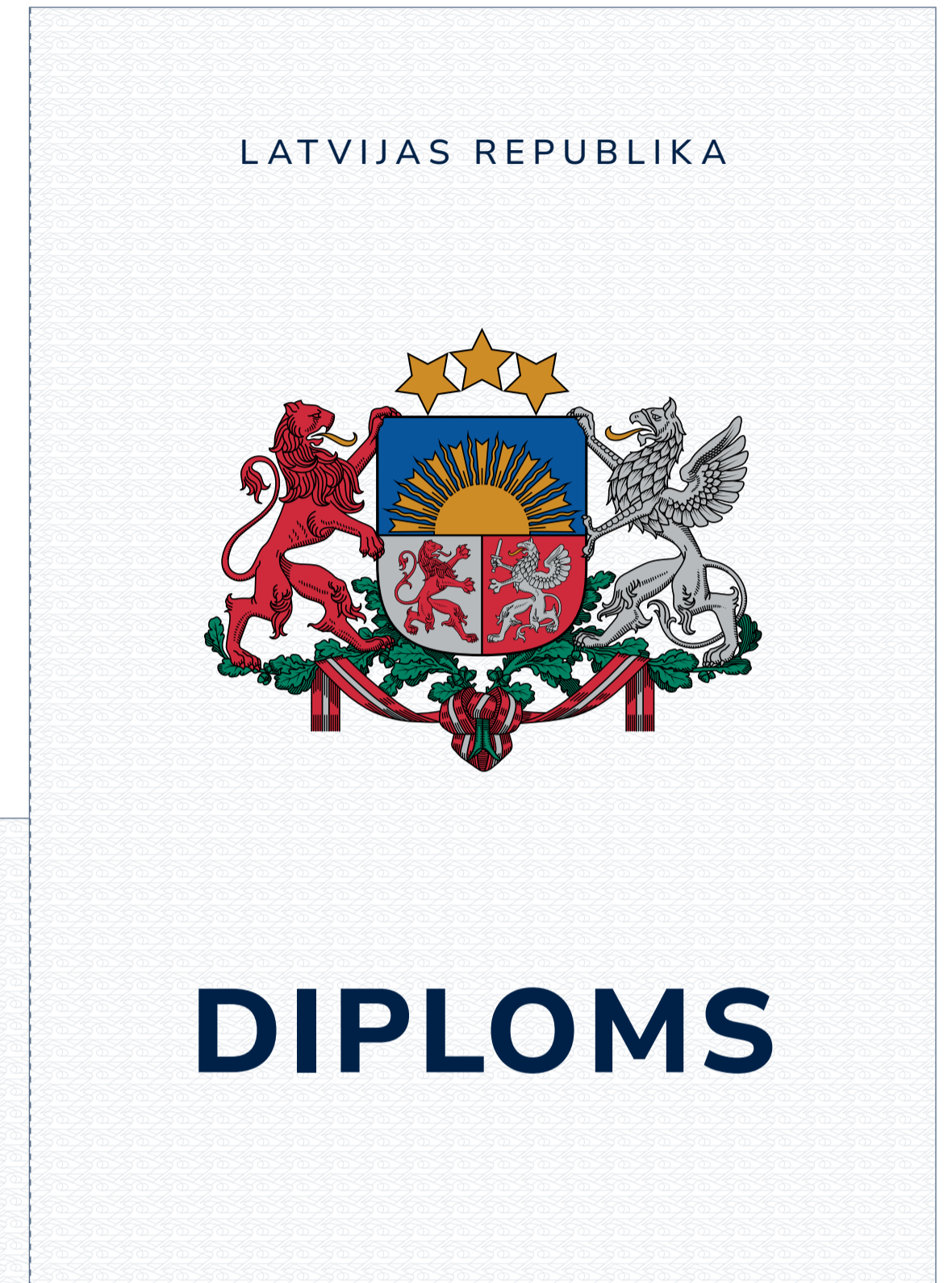

diploma vāki

Diploma vāka grafiskais izkārtojums, vadoties pēc Zelta griezuma izmēriem.

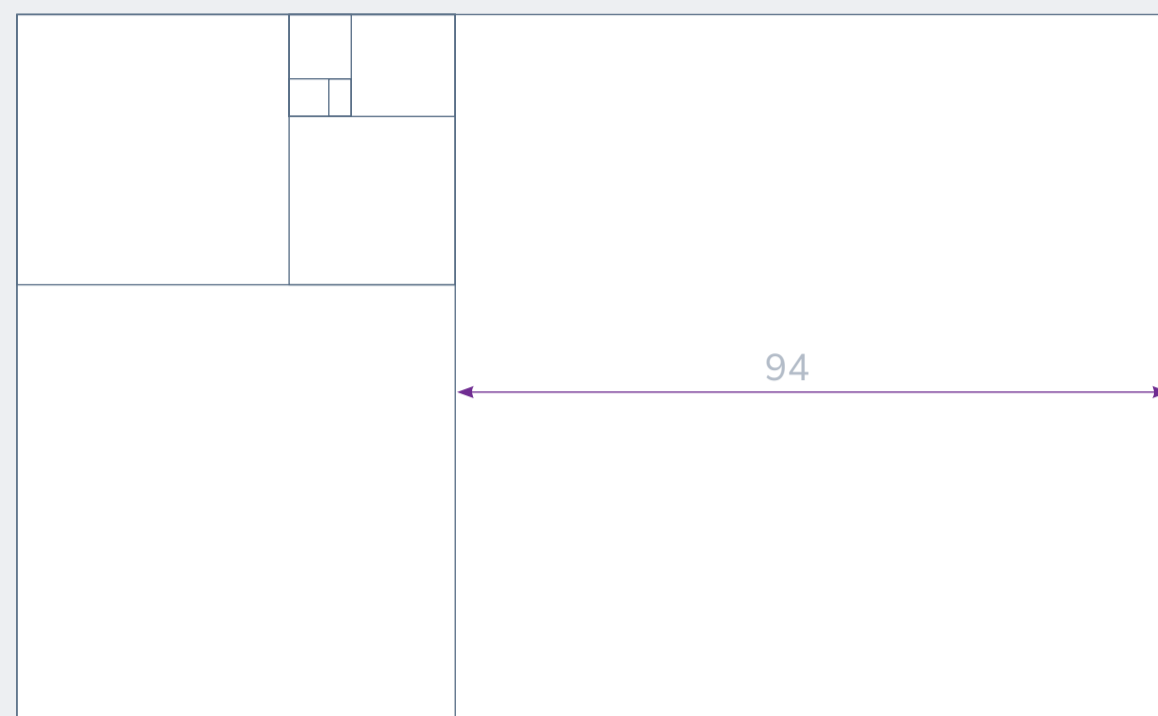

> Vāka iekšpusē raksts, kas diplomiem fonā, balts uz gaiši zilpelēka fona.

apsveikuma kartīte

Apsveikuma /komplimenta kartītes dizaina divas versijas:

1. lakoniski elegantais, pārklāts ar soft touch pārklājumu, logo izcelts ar laku
2. rotaļīgi krāsainais, kurā riseba krāsu, kas simbolizē RISEBA vērtības, grafiska saspēle.

Rombu, kas atvasināts no logo grafiskās zīmes, var izmantot, dizainējot arī tematiskākus apsveikumus, piemēram, Ziemassvētkos.

> Izmērs - 210 x 99 mm

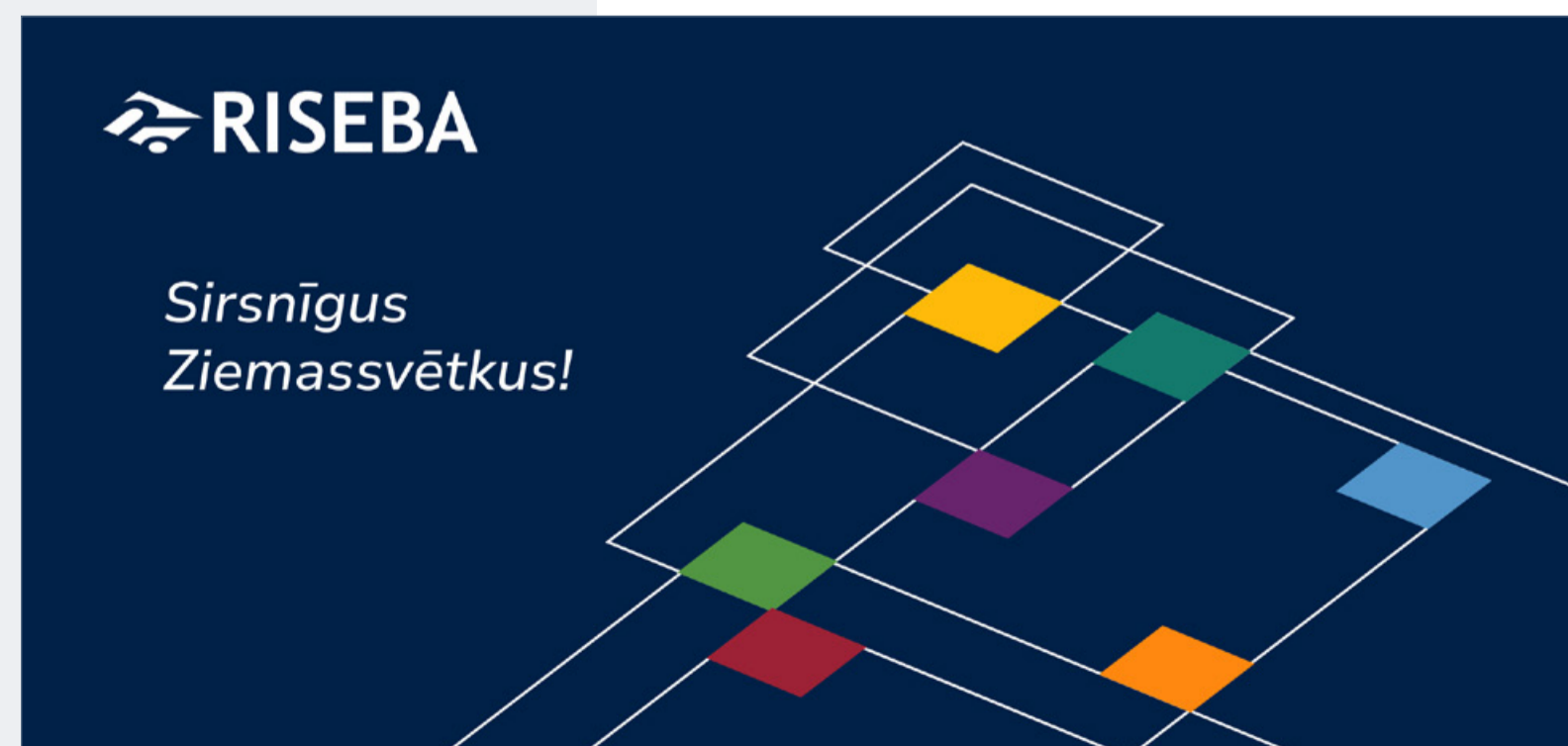

roll-up

Roll-Up reklāmu paraugi, kuru kompozīcijas veidotas, pielietojot Zelta griezuma proporcijas un logo grafiskās zīmes leņķu diagonāles. Fona attēli, kas pārklāti ar RISEBA papildkrāsu #596F87, izmantojot Transparency Multiply filtru, kombinēti ar studentu bildēm no fotosesijām.



RISEBA

Studying here



www.riseba.lv

UNDERGRADUATE STUDY PROGRAMMES

- Business Psychology
- Start-up Economics and Finance
- European Business Studies
- Business Management
- Architecture
- Public Relations and Advertising Management
- Audiovisual Media Arts

POSTGRADUATE STUDY PROGRAMMES

- Strategic Business Management
- Big Data Analytics
- International Business
- International Finance
- Health Management
- Sports management
- Architecture
- New Media and Audiovisual Art

GRADUATE STUDY PROGRAMMES

- Media Arts and Creative Technologies
- Business Management



RISEBA
where business meets art

FACULTY OF BUSINESS AND ECONOMICS



Lorem ipsum dolor sit amet, consectetur adipiscing elit, sed do eiusmod tempor incididunt ut **about faculty**

FACULTY OF MEDIA AND CREATIVE TECHNOLOGIES



Lorem ipsum dolor sit amet, consectetur adipiscing elit, sed do eiusmod tempor incididunt ut **about faculty**

FACULTY OF ARCHITECTURE AND DESIGN



Lorem ipsum dolor sit amet, consectetur adipiscing elit, sed do eiusmod tempor incididunt ut **about faculty**

vides reklāma

Vides reklāmas paraugs, ko izmantot pieturvietās kā gif rotējošo reklāmu.



cenu lapa

Visos komunikācijas materiālos, veidojot laukuma kompozīciju, censties ievērot Zelta griezuma izmērus, vadoties pēc lapas platuma



RISEBA University of Applied Sciences is a private university with more than 30 years of experience offering competitive higher education and preparing high-level specialists and managers in business and creative industries to work in an international environment.



- RISEBA is located in Riga, the capital of Latvia.
- 674 500 inhabitants live in our capital.
- Riga is a centre of culture, education and entertainment - theatres, galleries, museums, cinemas, leisure centres, libraries, as well as regular music festivals, concerts and international events.
- RISEBA is only 15 minutes from the international airport.
- Convenient public transport (train, bus, trolleybus, trams). RISEBA is situated only 4 stops from the centre of Riga.



- 17 000+** alumni
- 130** Partner universities worldwide
- Students from **35+** countries
- 3** Faculties:
- 21** Programmes
- 3** Double degree programmes
- 2** Languages (Latvian and English)

Study programme	Degree	Programme length	Tuition fee per year (EUR)	
			For citizens of EU, EEA and EFTA countries*	Other countries
BACHELOR / 3-4 years				
EUROPEAN BUSINESS STUDIES	Full-time studies	4 years	4500	6000
PUBLIC RELATIONS AND ADVERTISING MANAGEMENT	Full-time studies	4 years	3700	5000
AUDIOVISUAL MEDIA ARTS	Full-time day studies	3 years	4350	5500
ARCHITECTURE	Full-time day studies	3.5 years	6400	8000
Entry Requirements: Application form / Valid passport copy / High School completion certificate and transcript of records/ English language certificate (IELTS 5.5) /Admission test (online)				
MASTER / 1-2.5 years				
HEALTH MANAGEMENT	Full-time studies	2 years	4500	4500
INTERNATIONAL BUSINESS	Full-time evening studies	1.5, 2 years	4700	6200
SPORTS MANAGEMENT	Full-time studies	1.5, 2 years	4700	6200
NEW MEDIA AND AUDIOVISUAL ART	Full-time evening studies	2 years	4000	4700
ARCHITECTURE	Full-time evening studies	2 years	6700	8400
Entry Requirements: Application form / Valid passport copy / Bachelor's degree diploma and transcript of records/ CV and motivation letter/ English language certificate (IELTS 6.0) /Admission test (online)				
DOCTORAL / 3 years				
BUSINESS MANAGEMENT	Full time studies	3 years	5640	6280
MEDIA ART AND CREATIVE TECHNOLOGIES	Full time studies	3 years	4700	5900
Entry Requirements: Application form / Valid passport copy / Master's degree diploma and transcript of records/ CV and motivation letter/ English language certificate (IELTS 6.5) /A report on the theme of a promotional thesis/ List and copies of research publications				

* Austria, Belgium, Bulgaria, Croatia, Republic of Cyprus, Czech Republic, Denmark, Estonia, Finland, France, Germany, Greece, Hungary, Ireland, Italy, Latvia, Lithuania, Luxembourg, Malta, Netherlands, Poland, Portugal, Romania, Slovakia, Slovenia, Spain and Sweden, Switzerland, Lichtenstein, Norway, Iceland, Albania, Bosnia and Herzegovina, Georgia, Moldova, Montenegro, North Macedonia, Serbia, Turkey, Ukraine

LATVIAN STATE SCHOLARSHIPS ARE AVAILABLE. FOR MORE INFORMATION AND ELIGIBLE COUNTRIES

Izglītība Taviem panākumiem!

KĀPĒC RISEBA?

Biznesa, mākslas un tehnoloģiju augstskola RISEBA piedāvā dažādas akreditētas studiju programmas: Biznesa un ekonomikas, Arhitektūras un dizaina, Mediju un radošo tehnoloģiju fakultātes.

- Starptautisku, konkurētspējīgu augstāko izglītību, nodrošinot individuālu pieeju studiju procesā mūsu studentiem.
- EFMD akreditētas studiju programmas.
- Pieredzējušus un iedvesmojošus lektorus un vieslektorus.
- Lieliskas starptautiskas iespējas, dalību ERASMUS + un citās apmaiņas programmās, sadarbībā ar vairāk nekā 130 partneriem no vairāk nekā 35 pasaules valstīm.
- Dubultgrāda programmas, sadarbībā ar universitātēm no Vācijas, Somijas un Francijas.
- Prakses iespējas vadošajos Latvijas un Eiropas uzņēmumos.
- Karjeras centra atbalstu veiksmīgas karjeras attīstībai.
- Radošā biznesa inkubatora atbalstu un zināšanas sava biznesa uzsākšanai.

STUDIJU VIRZIENU AKREDITĀCIJAS

[in](#) riseba-university
[f](#) RISEBA_LV
[v](#) RISEBA_LV
[e](#) risebauniversity
[w](#) risebaweb

KONTAKTINFORMĀCIJA:
 Meža iela 3, Rīga,
 Latvija, LV-1048
 Tālr.: +371 67500265,
 +371 25620874
riseba@riseba.lv
www.riseba.lv

17 000+
alumni

130
sadarbības
augstskolas
visā pasaulē

Studenti no
35+
valstīm

3
fakultātes

21
Programmas

3
dubultgrādu
programmas

2
studiju valodas:
(latviešu un angļu)

foto siena

Vēlamie attālumi starp logo uz fotosienas.

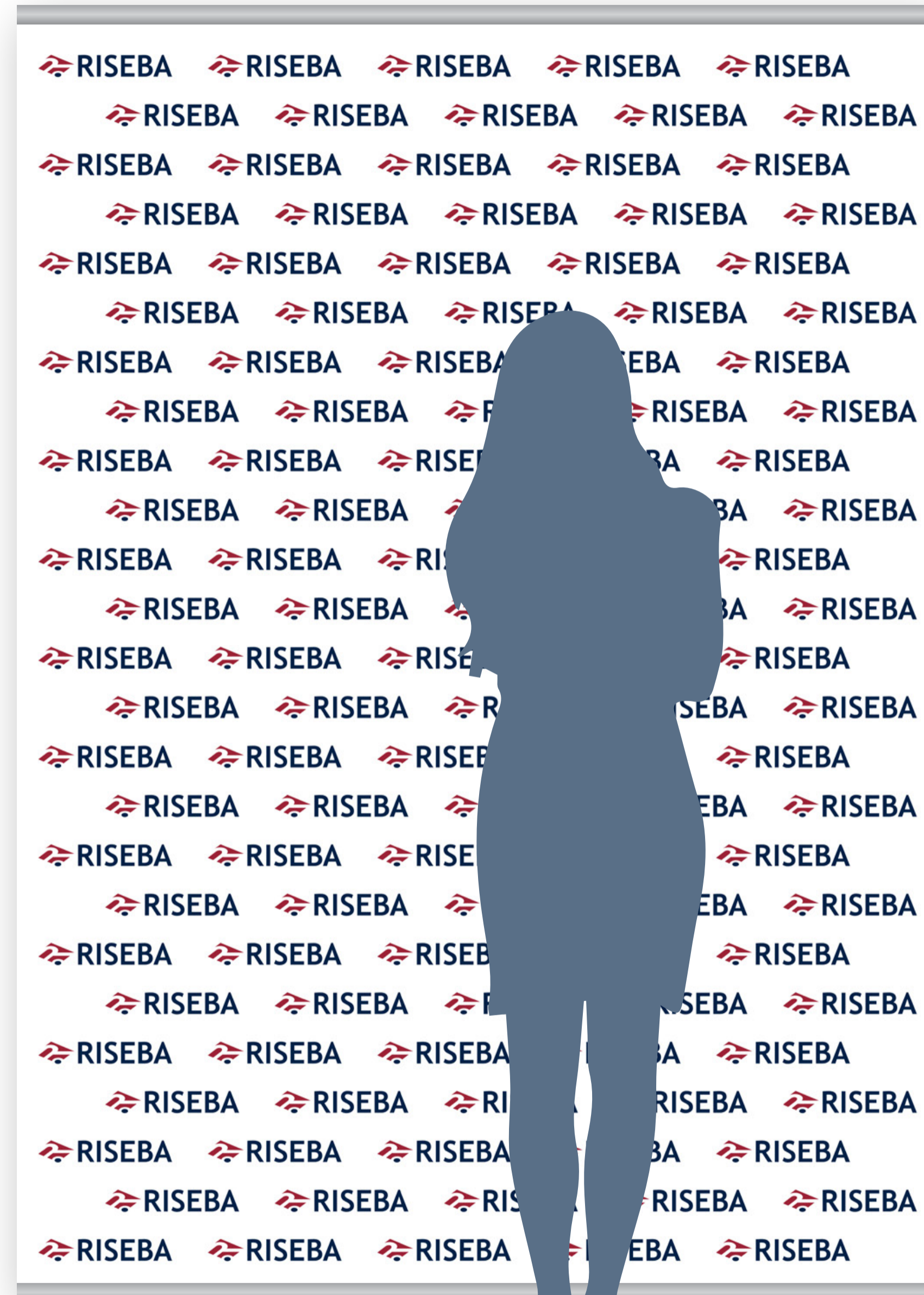

> 150 x 210 cm



reprezentācijas materiāli

nozīmītes

Nozīmītes ir neliels, bet efektīvs reprezentācijas materiāls jauniešiem, ko dalīt skolās, izstādēs potenciālai mērķauditorijai.



rakstāmpiederumi u.c.

Rakstāmpiederumus un USB kā reprezentācijas materiālus, uz kuriem drukāt RISEBA logo izvēlēties RISEBA toņos - tumši zilā, gaisī zilpelēkā vai baltā. A5 bloknoramam dizainu veidot vienā stilistikā ar citiem reprezentācijas materiāliem



papīra maisiņi

1. Eleganti reprezentablais

Vienkrāsas druka (Pantone 282),
pārklāts ar soft touch pārklājumu,
logo izcelts ar laku



> 1. var.



> 2. var.

papīra maisiņi

2. Studentu vai potenciālo studentu mērķauditorijai

1. var.

1.puse -Dizainā vizualizēts RISEBA sauklis, kas iekļauj gan RISEBA fakultātes, gan vērtības.

2.puse - Infografika, kontakti



> 1. var.



> 2. var.

papīra maisiņi

2. Studentu vai potenciālo studentu
mērķauditorija



> 3. var.



> 4. var.

krūzes

Keramikas krūzes - tumši zilas, eleganti reprezentablas ar logo un augstskolas saukli. Dāvināšanai tumši zilā kastītē.



Termokrūzes jauniešu mērķauditorijai. To dizainā ir vizualizēts RISEBA sauklis, kas iekļauj gan RISEBA fakultātes - grafiskās ikonas, gan vērtības - RISEBA krāsu paleti.



auduma maisiņi

Auduma maisiņi domāti jauniešu mērķauditorijai.
To dizainā ir vizualizēts RISEBA sauklis, kas iekļauj
gan RISEBA fakultātes - grafiskās ikonas, gan vērtības -
RISEBA krāsu paleti.

> 1. var.



auduma maisiņi

Auduma maisiņi domāti jauniešu mērķauditorijai. To dizainā ir vizualizēts RISEBA sauklis, kas iekļauj gan RISEBA fakultātes - grafiskās ikonas, gan vērtības - RISEBA krāsu paleti.

> 2. var.



auduma maisiņi

Auduma maisiņi domāti jauniešu mērķauditorijai.
To dizainā RISEBA fakultātes, kas raksturo RISEBA
saukli.

> 3. var.



t-krekli

T-krekli orientēti uz jauniešu mērķauditoriju, tādēļ dizainā izmantota gandrīz visa RISEBA krāsu palete - pats t-krekls gaiši zilpelēks, grafika mugurpusē ar sekundārajām krāsām un piktogrammām, kas simbolizē saukli un fakultātes. Priekšpusē logo un sauklis.



t-krekli

T-krekli orientēti uz jauniešu mērķauditoriju, tādēļ dizainā izmantota gandrīz visa RISEBA krāsu palete - pats t-krekls gaiši zilpelēks, grafika mugurpusē ar sekundārajām krāsām un piktogrammām, kas simbolizē saukli un fakultātes. Priekšpusē logo un sauklis.



t-krekli

T-kreklu variants, kas orientēts uz jauniešu mērķauditoriju, kas vēlas atturīgāku dizainu.



hudiji

Hudiju dizains tāpat kā T-krekliem orientēts uz jauniešu mērķauditoriju, tādēļ dizainā izmantota gandrīz visa RISEBA krāsu palete - pats hoodie gaiši zilpelēks, grafika mugurpusē ar sekundārajām krāsām un piktogrammām, kas simbolizē saukli un fakultātes. Priekšpusē tikai logo.



hudiji

Hudiju dizains tāpat kā T-krekliem orientēts uz jauniešu mērķauditoriju, tādēļ dizainā izmantota gandrīz visa RISEBA krāsu palete - pats hoodie gaiši zilpelēks, grafika mugurpusē ar sekundārajām krāsām un piktogrammām, kas simbolizē saukli un fakultātes. Priekšpusē logo un sauklis.



hudiji

Variants, kas orientēts uz jauniešu mērķauditoriju, kas vēlas atturīgāku dizainu.



lietussargs

Lietussargs, kas reprezentē augstskolu RISEBA



- > 1. var. - eleganti atturīgs - RISEBA tumši zilajā tonī ar baltu logo



- > 2. var. - RISEBA zilpelēkajā tonī tonī. Uz katras 2. šķautnes RISEBA logo, uz pārējām šķautnēm ikonas, kas simbolizē fakultātes.



RISEBA vizuālās identitātes vadlīnijas | 2024.

Izstrādāja: ALLENA 